

# ISUZU

## KATALÓG PRODUKTŰ 2015 SÉRIE N-F

Verze Euro 5b+  
Verze Euro VI



*Série Bleu*





# SÉRIE N

## Obsah

### Verze Euro 5b+

3,5 t	04-17
-------	-------

---

5,5 t	18-19
-------	-------

### Verze Euro VI

3,5 t	20-27
-------	-------

---

5,5 t	28-29
-------	-------

---

6,5 t	30-31
-------	-------

---

7,5 t	32-37
-------	-------

Ceny jsou bez dopravy a bez DPH

Poznámka: Barvy karoserií vozidel se mohou případně mírně lišit od barev na fotografiích v prospektu

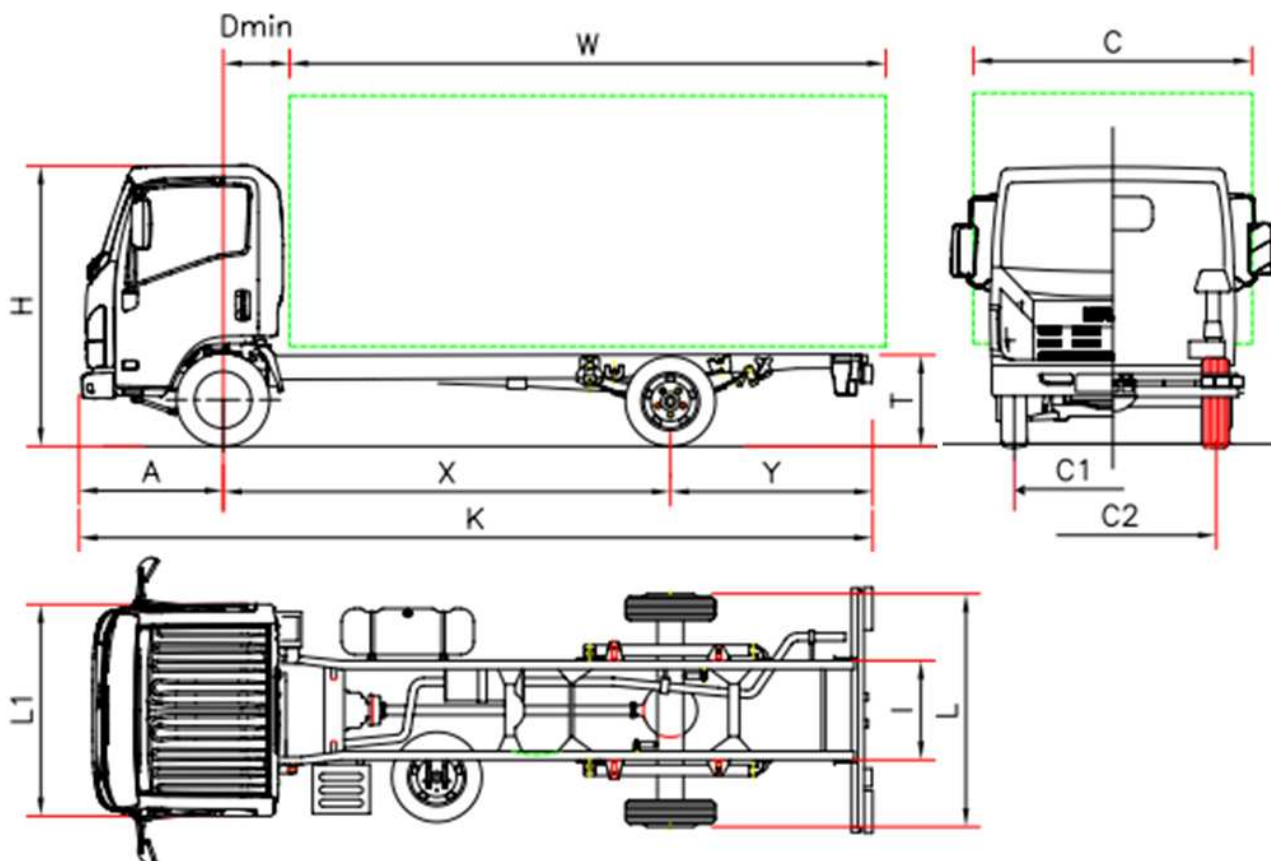

## NLR85A - Ls 35

		LS 35 E
<b>ROZMĚRY (mm)</b>		
Rozvor	X	2490
D min.		650
Celková délka vozidla bez nástavby	K	4755
Přední převis	A	1100
Délka nástavby (min/max) <sup>(1)</sup>	W	3010/3343
Zadní převis podvozku	Y	1170
Výška podvozku	T	730
Výška kabiny	H	2145
Šířka zadní nápravy	L	1640
Šířka kabiny <sup>(2)</sup>	L1	1815
Max. šířka vozidla <sup>(3)</sup>	C	2120
Šířka podvozku	I	700
Přední rozchod	C1	1395
Zadní rozchod	C2	1395
<b>HMOTNOSTI (kg)</b>		
Hmotnost vozidla v provozním stavu <sup>(4)</sup>	Kg	1875
Hmotnost připadající na přední / zadní nápravu	Kg	1435/440
Celková povolená hmotnost vozidla	Kg	3500
Přípustné zatížení přední / zadní nápravy	Kg	1900/2000
Přípustná hmotnost přívěsu	Kg	3500
<p><sup>(1)</sup> délka nástavby se vztahuje na vozidlo rovnoměrně zatížené až po největší přípustné zatížení náprav (rozměry podle COC listu bez změny podvozku)</p> <p><sup>(2)</sup> bez bočních směrových světel a držáků zpětných zrcátek</p> <p><sup>(3)</sup> možné šířky kabiny s volitelnými zpětnými zrcátky: 1815/1945 - 1945/2120 - 2120/2275</p> <p><sup>(4)</sup> včetně nářadí, náhradního kola, plné nádrže, řidiče, bez volitelné výbavy. Hmotnost full optional 2023 Kg (1501/522)</p>		



## Rozvor (mm) E 2490

<b>Verze a výbava:</b>	NEES 2 (rozvor E) Řízení pravostranné (dle dostupnosti a dodací lhůty)	
<b>Standardní výbava:</b>	<ul style="list-style-type: none"> <li>• EGR - DPD (filtr pevných částic)</li> <li>• Elektrické ovládání oken</li> <li>• Centrální zamykání dveří s dálkovým ovládáním</li> <li>• Zpátečka se zvukovou signalizací</li> <li>• Immobilizér</li> <li>• Nastavitelný volant</li> <li>• Autorádio CD - MP3</li> <li>• Mlhová světla</li> <li>• Ruční nastavení světlometů</li> <li>• Denní svícení</li> </ul>	
<b>Doplňky:</b>	Klimatizace Odpružené sedadlo	
<b>Motor:</b>	ISUZU 4JJ1E5L-A Diesel 4 - válec, mezichladič stlačeného vzduchu, přímé vstřikování common rail, přívod paliva pomocí turbodmychadla s variabilní geometrií lopatek. Obsah motoru: 2999 cm <sup>3</sup> Výkon motoru: 88kW (120HP) při 2800 ot/min. Kрутící moment: 300 Nm/1600 - 2800 ot/min Verze EURO 5B + podle směrnice 715/2007 * 195/2013; znečišťující emise : NO <sub>x</sub> =176,3 mg/km; CO <sub>2</sub> (kombinované): 234 g/km Spotřeba (kombinovaná): 8,9 l/100 km	
<b>Bezpečnost:</b>	<b>ABS, ESC (Electronic Stability Control) + ASR</b> Airbag řidiče	
<b>Nádrž:</b>	68 l	
<b>Převodovka:</b>	5ti - stupňová převodovka MYY5T - 5.315 - 3.053 - 1.655 - 1.000 - 0.721 zpětná rychlost 5.068; převodový poměr: 3.909 (43/11)	
<b>Řídicí páka:</b>	MANUÁLNÍ	NEES 2 Automatický nebo sekvenční spínač
<b>Spojka:</b>	Jednokotoučová suchá	Spojka lamelová v olejové lázni a hydrodynamický měnič
<b>Počet míst:</b>	3	
<b>Nápravy:</b>	2 s jednomontáží, zadní náprava poháněna	
<b>Pneumatiky:</b>	Zadní a přední 205/75 R16	
<b>Brzdy:</b>	Přední kotoučové brzdy a zadní bubnové brzdy podle normy CEE s hydraulickým okruhem na 4 kola, pedálové ovládání s podtlakovým posilovačem s nezávislým okruhem na obou nápravách. Ruční parkovací brzda na spojovacím hřídeli.	
<b>Zavěšení kol:</b>	Přední náprava: nezávislé dvojité lichoběžníkové zavěšení s vinutou pružinou; hydraulické teleskopické dvoučinné tlumiče. Zadní náprava: parabolická pera s gumovými dorazy, hydraulické tlumiče	
<b>Elektrický systém:</b>	napětí 24V, alternátor 80A - 2 akumulátory 70 Ah	

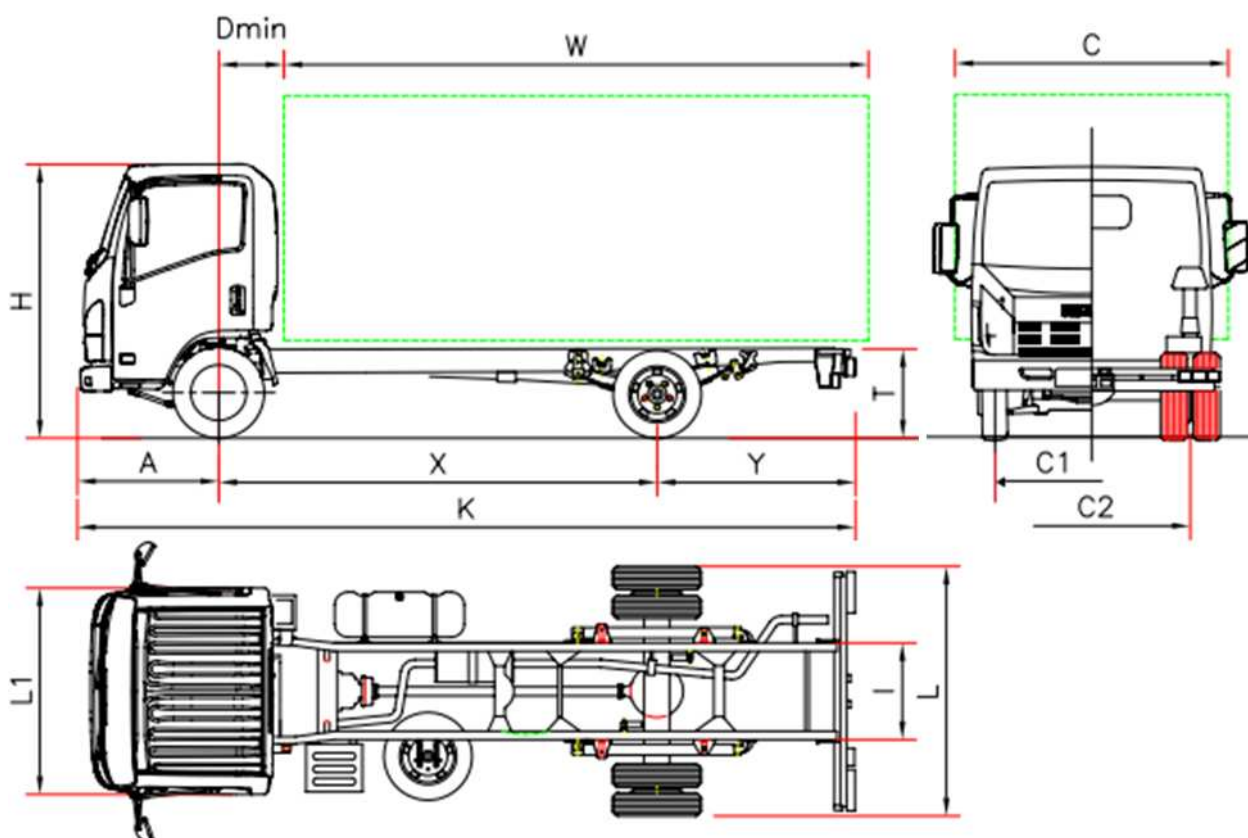

## NLR85 - L 35

		L 35 E	L 35 F	L 35 H	L 35 K	L 35 L
<b>ROZMĚRY (mm)</b>						
Rozvor	X	2480	2750	3350	3845 <sup>(*)</sup>	4175 <sup>(*)</sup>
D min.	Dmin	650				
Celková délka vozidla bez nástavby	K	4780	5295	6015	7032	7565
Přední převis	A	1110				
Délka nástavby (min/max) <sup>(1)</sup>	W	3030/3362	3535/3750	4265/4500	5272/5502	5805/6030
Zadní převis podvozku	Y	1200	1435	1555	2077	2280
Výška podvozku	T	730	730	720	720	720
Výška kabiny	H	2150	2150	2160	2160	2160
Šířka zadní nápravy	L	1865				
Šířka kabiny <sup>(2)</sup>	L1	1815				
Max. šířka vozidla <sup>(3)</sup>	C	2120				
Šířka podvozku	I	700				
Přední rozchod	C1	1475				
Zadní rozchod	C2	1425				
<b>HMOTNOSTI (kg)</b>						
Hmotnost vozidla v provozním stavu <sup>(4)</sup>		1920	1940	1970	2050	2090
Hmotnost připadající na přední / zadní nápravu		1425/495	1410/530	1435/535	1475/575	1485/605
Celková povolená hmotnost vozidla		3500				
Přípustné zatížení přední / zadní nápravy		2100/2435				
Přípustná hmotnost přívěsu		3500				
<sup>(1)</sup> délka nástavby se vztahuje na vozidlo rovnoměrně zatížené až po největší přípustné zatížení náprav (rozměry podle COC listu bez změny podvozku) <sup>(2)</sup> bez bočních směrových světel a držáků zpětných zrcátek <sup>(3)</sup> možné šířky kabiny s volitelnými zpětnými zrcátky: 1815/1945 - 1945/2120 - 2120/2275 <sup>(4)</sup> včetně náradí, náhradního kola, plné nádrže, řidiče, bez volitelné výbavy. Hmotnost full optional rozvor E: 2088 Kg (1531/557); F: 2100 kg (1509/591); H: 2165 kg (1538/627); K: 2245 kg (1578/667); L: 2285 kg (1588/707) <sup>(*)</sup> upravený rozvor						

## Rozvor (mm) E 2480 - F 2750 - H 3350 - K 3845 - L 4175

<b>Verze a výbava:</b>	Řízení pravostranné (s rozvorem E a dle dostupnosti a dodací lhůty)
<b>Standardní výbava:</b>	<ul style="list-style-type: none"> <li>• EGR - DPD (filtr pevných částic)</li> <li>• Elektrické ovládání oken</li> <li>• Centrální zamykání dveří s dálkovým ovládáním</li> <li>• Zpátečka se zvukovou signalizací</li> <li>• Immobilizér</li> <li>• Nastavitelný volant</li> <li>• Autorádio CD - MP3</li> <li>• Mlhová světla</li> <li>• Ruční nastavení světlometů</li> <li>• Denní svícení</li> <li>• Odpružené sedadlo</li> </ul>
<b>Doplňky:</b>	Klimatizace  Odpružené sedadlo pro pravostranné řízení
<b>Motor:</b>	ISUZU 4JJ1E5L-A Diesel 4 - válec, mezichladič stlačeného vzduchu, přímé vstřikování common rail, přívod paliva pomocí turbodmychadla s variabilní geometrií lopatek. Obsah motoru: 2999 cm <sup>3</sup> Výkon motoru: 88kW (120HP) při 2800 ot/min. Kroutcí moment: 300 Nm/1600 - 2800 ot/min Verze EURO 5B + podle směrnice 715/2007 * 195/2013; znečišťující emise: NOx=176,3 mg/km; CO <sub>2</sub> (kombinované): 234 g/km Spotřeba (kombinovaná): 8,9 l/100 km
<b>Bezpečnost:</b>	<b>ABS, ESC (Electronic Stability Control) + ASR</b> Airbag řidiče
<b>Nádrž:</b>	68 l Rozvor E / 93 l Rozvor H
<b>Převodovka:</b>	5ti - stupňová převodovka MYY5T - 5.315 - 3.053 - 1.655 - 1.000 - 0.721 zpětná rychlost 5.068; převodový poměr: 3.909 (43/11)
<b>Řídicí páka:</b>	MANUÁLNÍ
<b>Spojka:</b>	Jednokotoučová suchá
<b>Počet míst:</b>	3
<b>Nápravy:</b>	2, zadná náprava s dvoumontážou a pohánaná
<b>Pneumatiky:</b>	Přední 205/75 R16 jednomontáž, zadní 205/75 R16 dvoumontáž
<b>Brzdy:</b>	Kotoučové přední a zadní brzdy podle normy CEE s hydraulickým okruhem na 4 kola, pedálové ovládání s podtlakovým posilovačem s nezávislým okruhem na obou nápravách. Ruční parkovací brzda na spojovacím hřídeli
<b>Zavěšení kol:</b>	Přední a zadní parabolické pružiny s gumovými dorazy, hydraulické teleskopické dvoučinné tlumiče
<b>Elektrický systém:</b>	Napětí 24V, alternátor 80A - 2 akumulátory 70 Ah

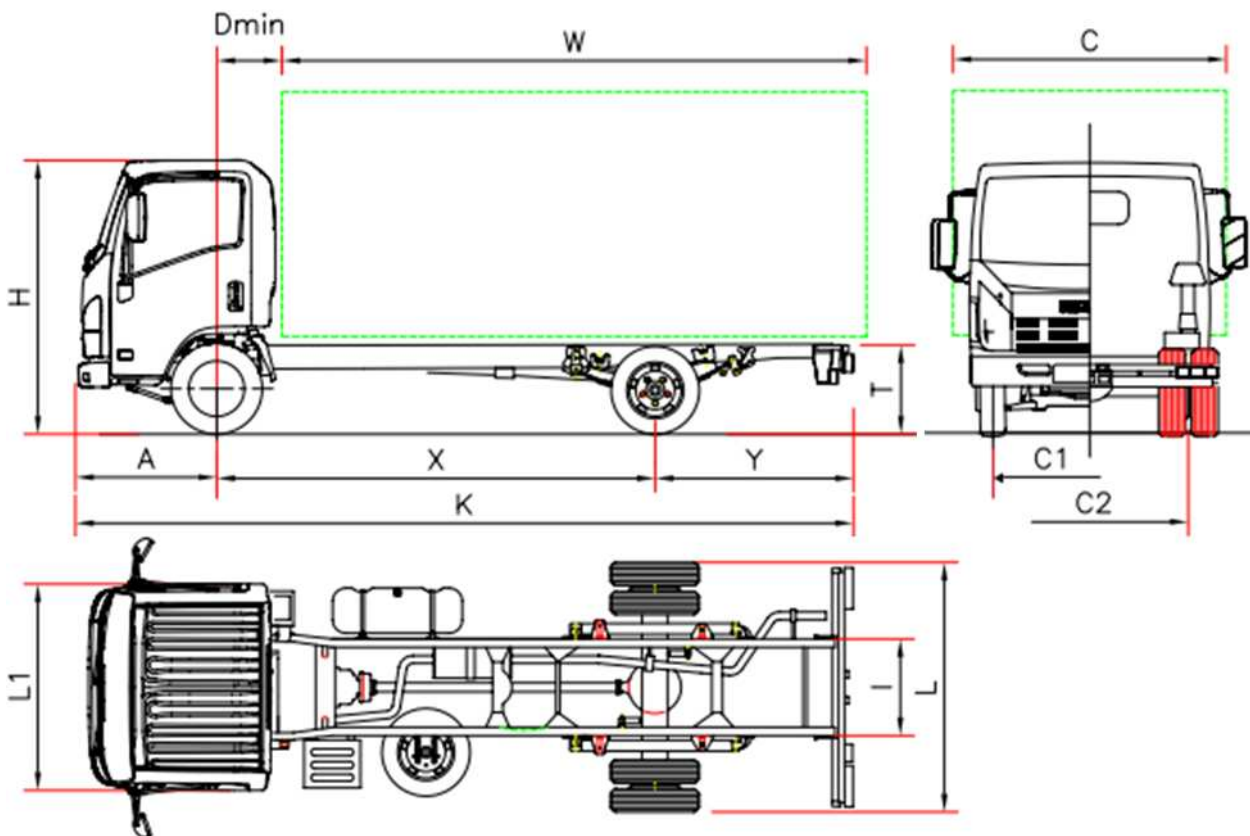

## NLR85A - L 35 ADAPTOR

		L 35 E	L 35 F	L 35 H	L 35 K	L 35 L
<b>ROZMĚRY (mm)</b>						
Rozvor	X	2480	2760	3350	3845 <sup>(*)</sup>	4175 <sup>(*)</sup>
D min.	Dmin	650				
Celková délka vozidla bez nástavby	K	4780	5295	6015	7032	7565
Přední převis	A	1100				
Délka nástavby (min/max) <sup>(1)</sup>	W	3030/3062	3535/3820	4265/4500	5272/5512	5805/6040
Zadní převis podvozku	Y	1190	1435	1555	2077	2280
Výška podvozku	T	730	730	720	720	720
Výška kabiny	H	2150	2150	2160	2160	2160
Šířka zadní nápravy	L	1865				
Šířka kabiny <sup>(2)</sup>	L1	1815				
Max. šířka vozidla <sup>(3)</sup>	C	2120				
Šířka podvozku	I	700				
Přední rozchod	C1	1395				
Zadní rozchod	C2	1425				
<b>HMOTNOSTI (kg)</b>						
Hmotnost vozidla v provozním stavu <sup>(4)</sup>		1940	1960	1990	2070	2110
Hmotnost připadající na přední / zadní nápravu		1445/495	1430/530	1455/535	1495/575	1505/605
Celková povolená hmotnost vozidla		3500				
Přípustné zatížení přední / zadní nápravy		2100/2435				
Přípustná hmotnost přívěsu		3500				
<sup>(1)</sup> délka nástavby se vztahuje na vozidlo rovnoměrně zatížené až po největší přípustné zatížení náprav (rozměry podle COC listu bez změny podvozku) <sup>(2)</sup> bez bočních směrových světel a držáků zpětných zrcátek <sup>(3)</sup> možné šířky kabiny s volitelnými zpětnými zrcátky: 1815/1945 - 1945/2120 - 2120/2275 <sup>(4)</sup> včetně náradí, náhradního kola, plné nádrže, řidiče, bez volitelné výbavy. Hmotnost full optional: rozvor E: 2088 Kg (1531/557); F: 2100 kg (1509/591); H: 2165 kg (1533/632); K: 2245 kg (1573/672); L: 2285 kg (1583/702) <sup>(*)</sup> upravený rozvor						



## Rozvor (mm) E 2480 - F 2750 - H 3350 - K 3845 - L 4175

<b>Verze a výbava:</b>	NEES 2 (rozvor H)	
<b>Standardní výbava:</b>	<ul style="list-style-type: none"> <li>• EGR - DPD (filtr pevných částic)</li> <li>• Elektrické ovládání oken</li> <li>• Centrální zamykání dveří s dálkovým ovládáním</li> <li>• Zpátečka se zvukovou signalizací</li> <li>• Immobilizér</li> <li>• Nastavitelný volant</li> <li>• Autorádio CD - MP3</li> <li>• Mlhová světla</li> <li>• Ruční nastavení světlometů</li> <li>• Denní svícení</li> </ul>	
<b>Doplňky:</b>	Klimatizace Odpružené sedadlo upravený rozvor	
<b>Motor:</b>	<p>ISUZU 4JJ1E5L A Diesel 4 - válec, mezichladič stlačeného vzduchu, přímé vstřikování common rail, přívod paliva pomocí turbodmychadla s variabilní geometrií lopatek. Obsah motoru: 2999 cm<sup>3</sup>  Výkon motoru: 88kW (120HP) při 2800 ot/min.  Kroutilí moment: 300 Nm/1600 - 2800 ot/min  Verze EURO 5B + podle směrnice 715/2007 * 195/2013; znečišťující emise:  NOx=176,3 mg/km; CO<sub>2</sub> (kombinované): 234 g/km  Spotřeba (kombinovaná): 8,9 l/100 km</p>	
<b>Bezpečnost:</b>	<b>ABS, ESC (Electronic Stability Control) + ASR</b> Airbag řidiče	
<b>Nádrž:</b>	68 l Rozvor E / 93 l Rozvor F-H-K-L	
<b>Převodovka:</b>	5ti - stupňová převodovka MYY5T - 5.315 - 3.053 - 1.655 - 1.000 - 0.721 zpětná rychlost 5.068; převodový poměr: 3.909 (43/11)	
<b>Řídicí páka:</b>	MANUÁLNÍ	NEES 2 Automatický nebo sekvenční spínač
<b>Spojka:</b>	Jednokotoučová suchá	Spojka lamelová v olejové lázni a hydrodynamický měnič
<b>Počet míst:</b>	3	
<b>Nápravy:</b>	2, zadní náprava poháněna a s dvoumontáží	
<b>Pneumatiky:</b>	Přední 205/75 R16 jednomontáž, zadní 205/75 R16 dvoumontáž	
<b>Brzdy:</b>	Kotoučové přední a zadní brzdy podle normy CEE s hydraulickým okruhem na 4 kola, pedálové ovládání s podtlakovým posilovačem s nezávislým okruhem na obou nápravách Ruční parkovací brzda na spojovacím hřídeli	
<b>Zavěšení kol:</b>	Přední náprava: nezávislé dvojitě lichoběžníkové zavěšení s vinutou pružinou; hydraulické teleskopické dvoučinné tlumiče. Zadní náprava: parabolická pera s gumovými dorazy, hydraulické tlumiče	
<b>Elektrický systém:</b>	Napětí 24V, alternátor 80A - 2 akumulátory 70 Ah	

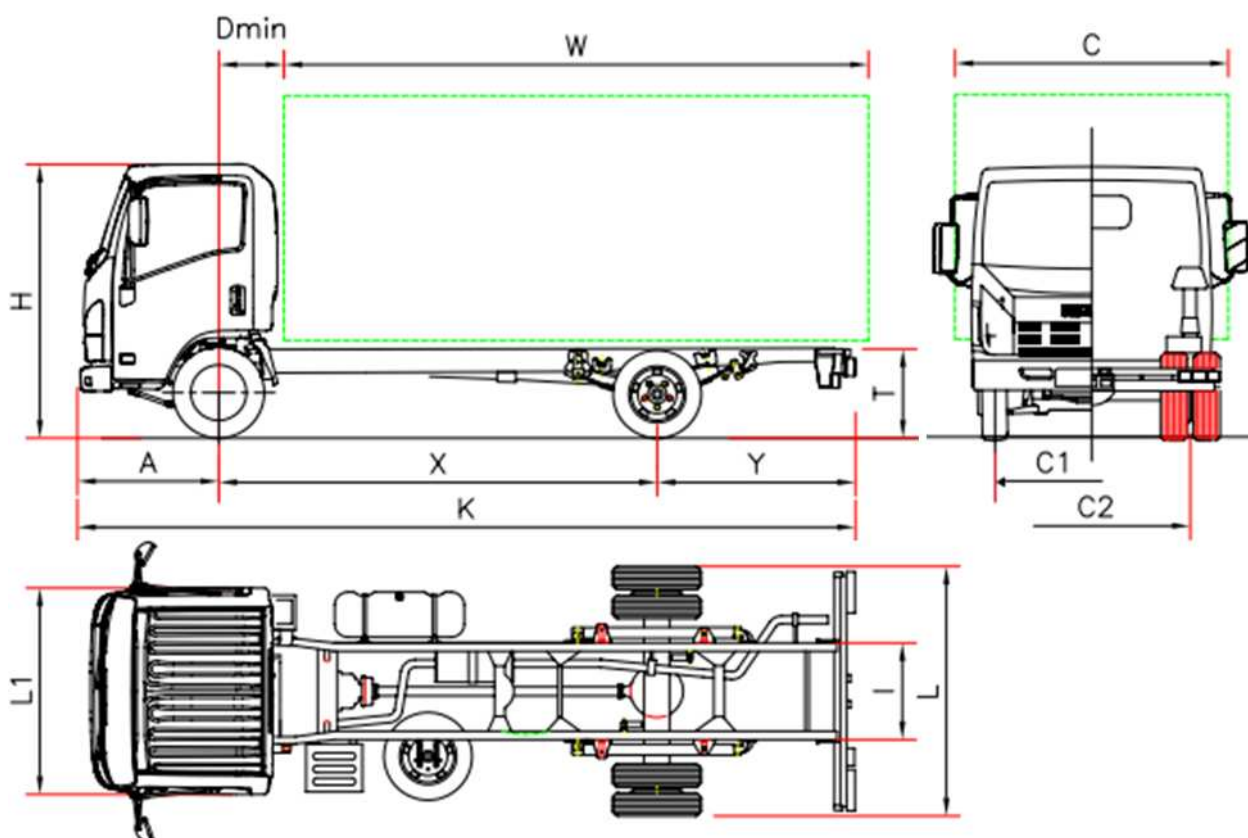

## NLR85 - L 35 DVOJITÝ AIRBAG

		L 35 E
<b>ROZMĚRY (mm)</b>		
Rozvor	X	2480
D min.		650
Celková délka vozidla bez nástavby	K	4780
Přední převis	A	1110
Délka nástavby (min/max) <sup>(1)</sup>	W	3020/3352
Zadní převis podvozku	Y	1190
Výška podvozku	T	730
Výška kabiny	H	2150
Šířka zadní nápravy	L	1865
Šířka kabiny <sup>(2)</sup>	L1	1815
Max. šířka vozidla <sup>(3)</sup>	C	2120
Šířka podvozku	I	700
Přední rozchod	C1	1475
Zadní rozchod	C2	1425
<b>HMOTNOSTI (kg)</b>		
Hmotnost vozidla v provozním stavu <sup>(4)</sup>		1947
Hmotnost připadající na přední / zadní nápravu		1452/495
Celková povolená hmotnost vozidla		3500
Přípustné zatížení přední / zadní nápravy		2100/2435
Přípustná hmotnost přívěsu		3500
<sup>(1)</sup> délka nástavby se vztahuje na vozidlo rovnoměrně zatížené až po největší přípustné zatížení náprav (rozměry podle COC listu bez změny podvozku) <sup>(2)</sup> bez bočních směrových světel a držáků zpětných zrcátek <sup>(3)</sup> možné šířky kabiny s volitelnými zpětnými zrcátky: 1815/1945 - 1945/2120 - 2120/2275 <sup>(4)</sup> včetně nářadí, náhradního kola, plné nádrže, řidiče, bez volitelné výbavy. Hmotnost full optional: 2088 Kg (1531/557)		

## DVOJITÝ AIRBAG - 3,5t

## Rozvor (mm) E 2480

<b>Verze a výbava:</b>	NEES 2 (rozvor E)	
<b>Standardní výbava:</b>	<ul style="list-style-type: none"> <li>• EGR - DPD (filtr pevných částic)</li> <li>• Elektrické ovládání oken</li> <li>• Centrální zamykání dveří s dálkovým ovládáním</li> <li>• Zpátečka se zvukovou signalizací</li> <li>• Immobilizér</li> <li>• Nastavitelný volant</li> <li>• Odpružené sedadlo</li> <li>• Autorádio CD - MP3</li> <li>• Ruční nastavení světlometů</li> <li>• Denní svícení</li> <li>• Mlhová světla</li> </ul>	
<b>Doplňky:</b>	Klimatizace	
<b>Motor:</b>	<p>ISUZU 4JJ1E5L-A Diesel 4 - válec, mezichladič stlačeného vzduchu, přímé vstřikování common rail, přívod paliva pomocí turbodmychadla s variabilní geometrií lopatek. Obsah motoru: 2999 cm<sup>3</sup>  Výkon motoru: 88kW (120HP) při 2800 ot/min.  Kрутící moment: 300 Nm/1600 - 2800 ot/min  Verze EURO 5B + podle směrnice 715/2007 * 195/2013; znečišťující emise:  NOx=176,3 mg/km; CO<sub>2</sub> (kombinované): 234 g/km  Spotřeba (kombinovaná): 8,9 l/100 km</p>	
<b>Bezpečnost:</b>	<b>ABS, ESC (Electronic Stability Control) + ASR</b> Airbag řidiče a spolujezdce	
<b>Nádrž:</b>	68 l	
<b>Převodovka:</b>	5ti - stupňová převodovka MYY5T - 5.315 - 3.053 - 1.655 - 1.000 - 0.721 zpětná rychlost 5.068; převodový poměr: 3.909 (43/11)	
<b>Řídicí páka:</b>	MANUÁLNÍ	NEES 2 Automatický nebo sekvenční spínač
<b>Spojka:</b>	Jednokotoučová suchá	Spojka lamelová v olejové lázni a hydrodynamický měnič
<b>Počet míst:</b>	3	
<b>Nápravy:</b>	2, zadní náprava poháněna a s dvoumontáží	
<b>Pneumatiky:</b>	Přední 205/75 R16 jednomontáž, zadní 205/75 R16 dvoumontáž	
<b>Brzdy:</b>	Kotoučové přední a zadní brzdy podle normy CEE s hydraulickým okruhem na 4 kola, pedálové ovládání s podtlakovým posilovačem s nezávislým okruhem na obou nápravách Ruční parkovací brzda na spojovacím hřídeli	
<b>Zavěšení kol:</b>	Přední a zadní parabolické pružiny s gumovými dorazy, hydraulické teleskopické dvoučinné tlumiče	
<b>Elektrický systém:</b>	Napětí 24V, alternátor 80A - 2 akumulátory 70 Ah	

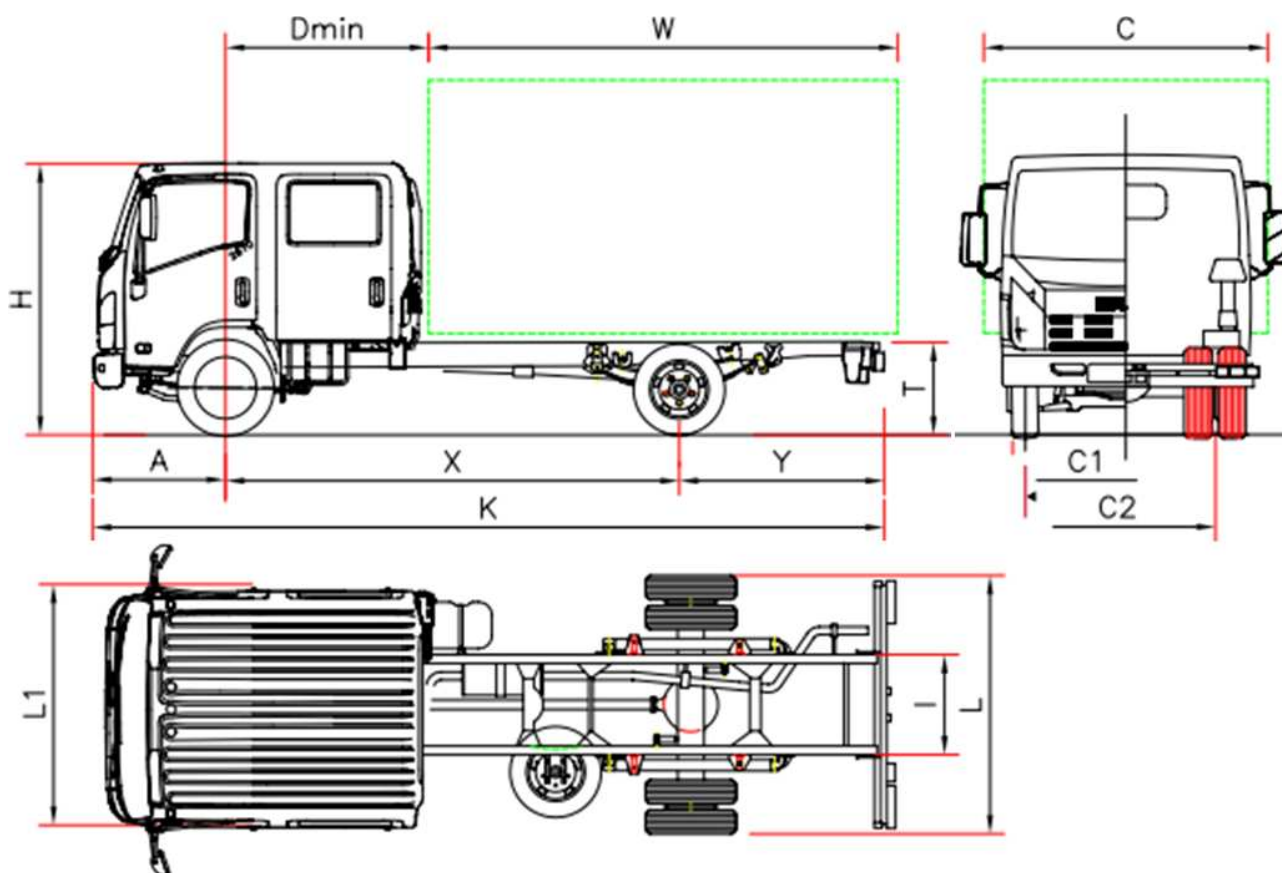

## NLR85 - L 35 CREW

		L 35 F CREW	L 35 H CREW
<b>ROZMĚRY (mm)</b>			
Rozvor	X	2800 <sup>(*)</sup>	3350
D min.	Dmin	1700	
Celková délka vozidla bez nástavby	K	5465	6015
Přední převis	A	1110	
Délka nástavby (min/max) <sup>(1)</sup>	W	2655/2770	3205/3440
Zadní převis podvozku	Y	1555	
Výška podvozku	T	715	
Výška kabiny	H	2225	
Šířka zadní nápravy	L	1865	
Šířka kabiny <sup>(2)</sup>	L1	1815	
Max. šířka vozidla <sup>(3)</sup>	C	2120	
Šířka podvozku	I	700	
Přední rozchod	C1	1475	
Zadní rozchod	C2	1425	
<b>HMOTNOSTI (kg)</b>			
Hmotnost vozidla v provozním stavu <sup>(4)</sup>		2175	2175
Hmotnost připadající na přední / zadní nápravu		1560/525	1550/535
Celková povolená hmotnost vozidla		3500	
Přípustné zatížení přední / zadní nápravy		2100/2435	
Přípustná hmotnost přívěsu		3500	
<p>(1) délka nástavby se vztahuje na vozidlo rovnoměrně zatížené až po největší přípustné zatížení náprav (rozměry podle COC listu bez změny podvozku)</p> <p>(2) bez bočních směrových světel a držáků zpětných zrcátek</p> <p>(3) možné šířky kabiny s volitelnými zpětnými zrcátky: 1815/1945 - 1945/2120 - 2120/2275</p> <p>(4) včetně náradí, náhradního kola, plné nádrže, řidiče, bez volitelné výbavy. Hmotnost full optional: 2346 Kg (1633/713)</p> <p>(*) upravený rozvor</p>			

## Rozvor (mm) F 2800 - H 3350

<b>Verze a výbava:</b>	
<b>Standardní výbava:</b>	<ul style="list-style-type: none"> <li>• EGR - DPD (filtr pevných částic)</li> <li>• Elektrické ovládání oken</li> <li>• Centrální zamykání dveří s dálkovým ovládáním</li> <li>• Zpátečka se zvukovou signalizací</li> <li>• Immobilizér</li> <li>• Nastavitelný volant</li> <li>• Autorádio CD - MP3</li> <li>• Mlhová světla</li> <li>• Ruční nastavení světlometů</li> <li>• Denní svícení</li> </ul>
<b>Doplňky:</b>	Klimatizace upravený rozvor
<b>Motor:</b>	ISUZU 4JJ1E5L-A Diesel 4 - válec, mezichladič stlačeného vzduchu, přímé vstřikování common rail, přívod paliva pomocí turbodmychadla s variabilní geometrií lopatek. Obsah motoru: 2999 cm <sup>3</sup> Výkon motoru: 88kW (120HP) při 2800 ot/min. Kroutcí moment: 300 Nm/1600 - 2800 ot/min Verze EURO 5B + podle směrnice 715/2007 * 195/2013; znečišťující emise: NOx=176,3 mg/km; CO <sub>2</sub> (kombinované): 234 g/km Spotřeba (kombinovaná): 8,9 l/100 km
<b>Bezpečnost:</b>	<b>ABS, ESC (Electronic Stability Control) + ASR.</b> Airbag řidiče
<b>Nádrž:</b>	93 l
<b>Převodovka:</b>	5ti - stupňová převodovka MYY5T - 5.315 - 3.053 - 1.655 - 1.000 - 0.721 zpětná rychlost 5.068; převodový poměr: 3.909 (43/11)
<b>Řídicí páka:</b>	MANUÁLNÍ
<b>Spojka:</b>	Jednokotoučová suchá
<b>Počet míst:</b>	6, dvojitá kabina - Crew
<b>Nápravy:</b>	2, zadní náprava poháněna a s dvoumontáží
<b>Pneumatiky:</b>	Přední 205/75 R16 jednomontáž, zadní 205/75 R16 dvoumontáž
<b>Brzdy:</b>	Kotoučové přední a zadní brzdy podle normy CEE s hydraulickým okruhem na 4 kola, pedálové ovládání s podtlakovým posilovačem s nezávislým okruhem na obou nápravách Ruční parkovací brzda na spojovacím hřídeli
<b>Zavěšení kol:</b>	Přední a zadní parabolické pružiny s gumovými dorazy, hydraulické teleskopické dvoučinné tlumiče
<b>Elektrický systém:</b>	Napětí 24V, alternátor 80A - 2 akumulátory 70 Ah



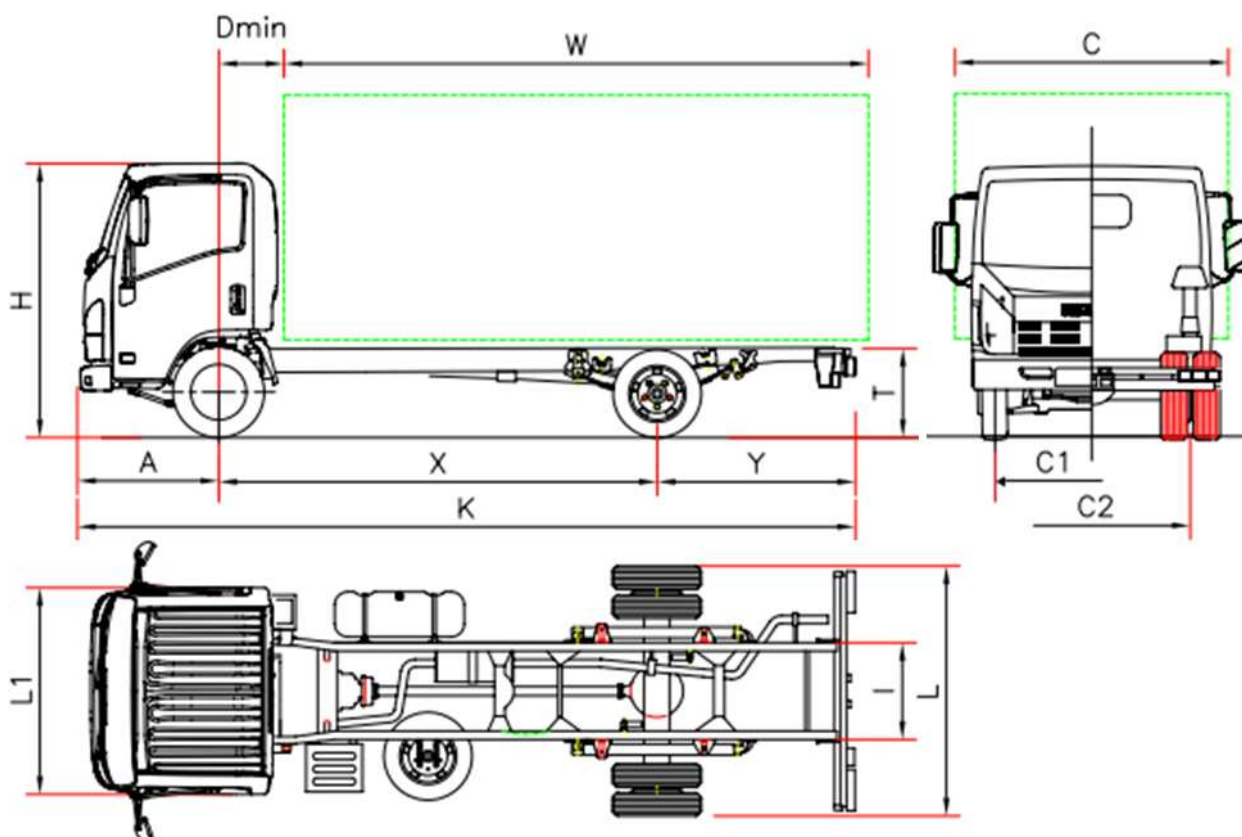

## NNR85 - N 35

		N 35 F	N 35 H	N 35 K	N 35 L
<b>ROZMĚRY (mm)</b>					
Rozvor	X	2800	3395	3845 <sup>(*)</sup>	4175 <sup>(*)</sup>
D min.	Dmin	650			
Celková délka vozidla bez nástavby	K	5235	6085	7032	7565
Přední převis	A	1110			
Délka nástavby (min/max) <sup>(1)</sup>	W	3480/3775	4325/4615	5272/5502	5805/6030
Zadní převis podvozku	Y	1330	1595	2077	2280
Výška podvozku	T	725	720	720	720
Výška kabiny	H	2225			
Šířka zadní nápravy	L	1925			
Šířka kabiny <sup>(2)</sup>	L1	2040			
Max. šířka vozidla <sup>(3)</sup>	C	2345			
Šířka podvozku	I	750			
Přední rozchod	C1	1680			
Zadní rozchod	C2	1485			
<b>HMOTNOSTI (kg)</b>					
Hmotnost vozidla v provozním stavu <sup>(4)</sup>		2115	2145	2225	2265
Hmotnost připadající na přední / zadní nápravu		1505/610	1510/635	1550/675	1560/705
Celková povolená hmotnost vozidla		3500			
Přípustné zatížení přední / zadní nápravy		2100/2435			
Přípustná hmotnost přívěsu		3500			
<p><sup>(1)</sup> délka nástavby se vztahuje na vozidlo rovnoměrně zatížené až po největší přípustné zatížení náprav (rozměry podle COC listu bez změny podvozku)</p> <p><sup>(2)</sup> bez bočních směrových světel a držáků zpětných zrcátek</p> <p><sup>(3)</sup> možné šířky kabiny s volitelnými zpětnými zrcátky: 2040/2170 - 2170/2435 - 2435/2500</p> <p><sup>(4)</sup> včetně náradí, náhradního kola, plné nádrže, řidiče, bez volitelné výbavy. Hmotnost full optional: rozvor F: 2285 Kg (1632/653); H: 2321 kg (1619/703); K: 2399 kg (1655/744); L: 2439 kg(1665/774)</p> <p><sup>(*)</sup> upravený rozvor</p>					

## Rozvor (mm) F 2800 - H 3395 - K 3845 - L 4175

## Verze a výbava:

## Standardní výbava:

- EGR - DPD (filtr pevných částic)
- Elektrické ovládání oken
- Centrální zamykání dveří s dálkovým ovládáním
- Vyhřívaná vnější zpětná zrcátka
- Zpátečka se zvukovou signalizací
- Immobilizér
- Nastavitelný volant
- Odpružené sedadlo
- Autorádio CD - MP3
- Mlhová světla
- Ruční nastavení světlometů
- Denní svícení

## Doplňky:

Klimatizace  
upravený rozvor

## Motor:

ISUZU 4JJ1E5L-A Diesel 4 - válec, mezichladič stlačeného vzduchu, přímé vstřikování common rail, přívod paliva pomocí turbodmychadla s variabilní geometrií lopatek. Obsah motoru: 2999 cm<sup>3</sup>  
Výkon motoru: 88kW (120HP) při 2800 ot/min.  
Kroutilí moment: 300 Nm/1600 - 2800 ot/min  
Verze EURO 5B + podle směrnice 715/2007 \* 195/2013; znečišťující emise:  
NOx=176,3 mg/km; CO<sub>2</sub> (kombinované): 234 g/km  
Spotřeba (kombinovaná): 8,9 l/100 km

## Bezpečnost:

**ABS, ESC (Electronic Stability Control) + ASR**

Airbag řidiče a spolujezdce

## Nádrž:

93 l

## Převodovka:

5ti - stupňová převodovka MYY5T - 5.315 - 3.053 - 1.655 - 1.000 - 0.721  
zpětná rychlost 5.068; převodový poměr: 4.100 (41/10)

## Řídicí páka:

MANUÁLNÍ

## Spojka:

Jednokotoučová suchá

## Počet míst:

3

## Nápravy:

2, zadní náprava poháněna a s dvoumontáží

## Pneumatiky:

Přední 205/75 R16 jednomontáž, zadní 205/75 R16 dvoumontáž

## Brzdy:

Kotoučové přední a zadní brzdy podle normy CEE s hydraulickým okruhem na 4 kola, pedálové ovládání s podtlakovým posilovačem s nezávislým okruhem na obou nápravách  
Ruční parkovací brzda na spojovacím hřídeli

## Zavěšení kol:

Přední a zadní parabolické pružiny s gumovými dorazy, hydraulické teleskopické dvoučinné tlumiče. Přední a zadní stabilizátor

## Elektrický systém:

Napětí 24V, alternátor 80A - 2 akumulátory 70 Ah

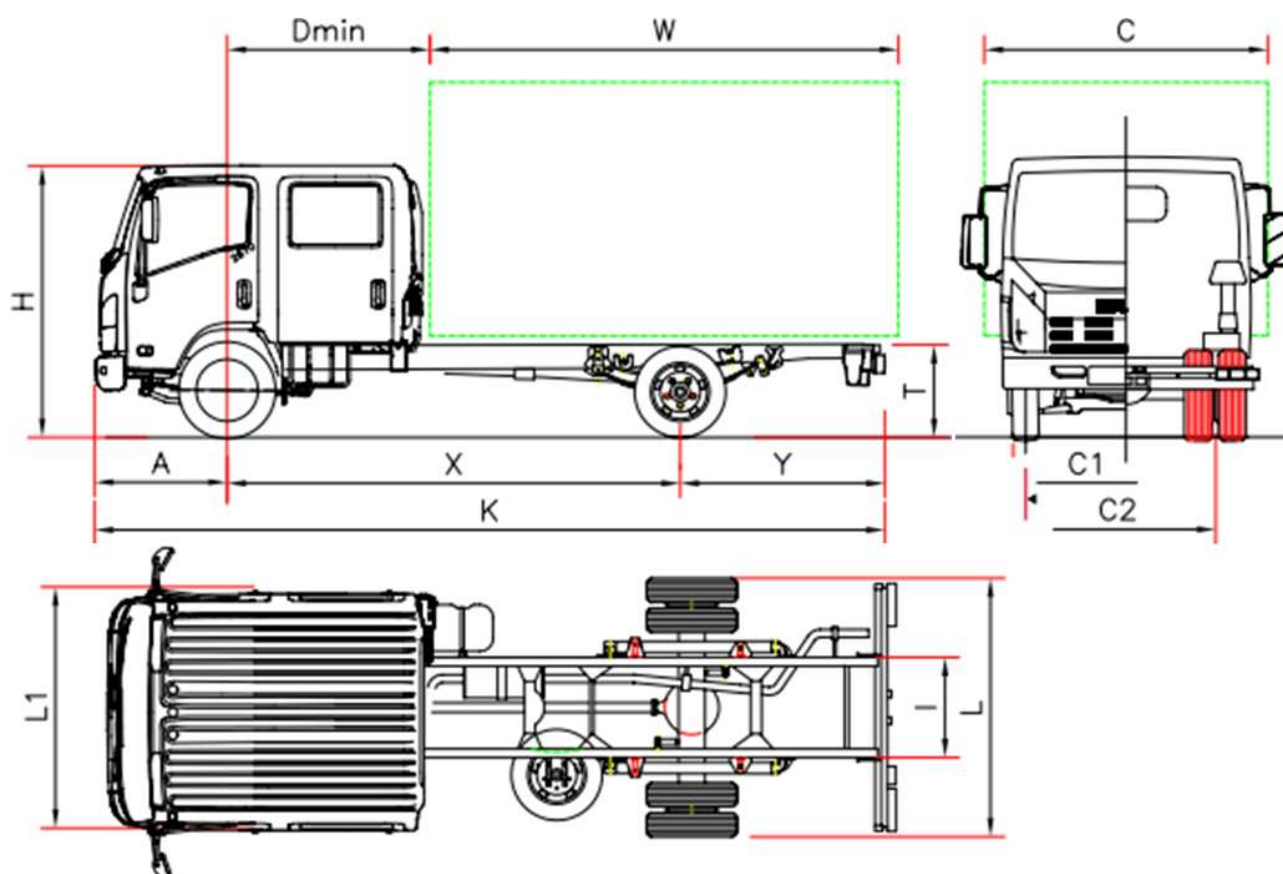

## NNR85 - N 35 CREW

		N 35 H CREW
<b>ROZMĚRY (mm)</b>		
Rozvor	X	3395
D min.		1700
Celková délka vozidla bez nástavby	K	6085
Přední převis	A	1110
Délka nástavby (min/max) <sup>(1)</sup>	W	3275/3565
Zadní převis podvozku	Y	1580
Výška podvozku	T	720
Výška kabiny	H	2225
Šířka zadní nápravy	L	1925
Šířka kabiny <sup>(2)</sup>	L1	2040
Max. šířka vozidla <sup>(3)</sup>	C	2435
Šířka podvozku	I	750
Přední rozchod	C1	1680
Zadní rozchod	C2	1485
<b>HMOTNOSTI (kg)</b>		
Hmotnost vozidla v provozním stavu <sup>(4)</sup>		2405
Hmotnost připadající na přední / zadní nápravu		1685/720
Celková povolená hmotnost vozidla		3500
Přípustné zatížení přední / zadní nápravy		2100/2435
Přípustná hmotnost přívěsu		3500
<p><sup>(1)</sup> délka nástavby se vztahuje na vozidlo rovnoměrně zatížené až po největší přípustné zatížení náprav (rozměry podle COC listu bez změny podvozku)</p> <p><sup>(2)</sup> bez bočních směrových světel a držáků zpětných zrcátek</p> <p><sup>(3)</sup> možné šířky kabiny s volitelnými zpětnými zrcátky: 2040/2170 - 2170/2435 - 2435/2500</p> <p><sup>(4)</sup> včetně nářadí, náhradního kola, plné nádrže, řidiče, bez volitelné výbavy. Hmotnost full optional: 2578 Kg (1786/792)</p>		

## Rozvor (mm) H 3395

<b>Verze a výbava:</b>	
<b>Standardní výbava:</b>	<ul style="list-style-type: none"> <li>• EGR - DPD (filtr pevných částic)</li> <li>• Elektrické ovládání oken</li> <li>• Centrální zamykání dveří s dálkovým ovládáním</li> <li>• Zpátečka se zvukovou signalizací</li> <li>• Immobilizér</li> <li>• Nastavitelný volant</li> <li>• Autorádio CD - MP3</li> <li>• Odpružené sedadlo</li> <li>• Mlhová světla</li> <li>• Ruční nastavení světlometů</li> <li>• Denní svícení</li> <li>• Vyhřívaná vnější zpětná zrcátka</li> </ul>
<b>Doplňky:</b>	Klimatizace
<b>Motor:</b>	<p>ISUZU 4JJ1E5L-A Diesel 4 - válec, mezichladič stlačeného vzduchu, přímé vstřikování common rail, přívod paliva pomocí turbodmychadla s variabilní geometrií lopatek. Obsah motoru: 2999 cm<sup>3</sup>  Výkon motoru: 88kW (120HP) při 2800 ot/min.  Kрутící moment: 300 Nm/1600 - 2800 ot/min  Verze EURO 5B + podle směrnice 715/2007 * 195/2013; znečišťující emise:  NOx=176,3 mg/km; CO<sub>2</sub> (kombinované): 234 g/km  Spotřeba (kombinovaná): 8,9 l/100 km</p>
<b>Bezpečnost:</b>	<b>ABS, ESC (Electronic Stability Control) + ASR</b> Airbag řidiče a spolujezdce
<b>Nádrž:</b>	93 l
<b>Převodovka:</b>	5ti - stupňová převodovka MYY5T - 5.315 - 3.053 - 1.655 - 1.000 - 0.721 zpětná rychlost 5.068; převodový poměr: 4.100 (41/10)
<b>Řídicí páka:</b>	MANUÁLNÍ
<b>Spojka:</b>	Jednokotoučová suchá
<b>Počet míst:</b>	7, dvojitá kabina-Crew
<b>Nápravy:</b>	2, zadní náprava poháněna a s dvoumontáží
<b>Pneumatiky:</b>	Přední 205/75 R16 jednomontáž, zadní 205/75 R16 dvoumontáž
<b>Brzdy:</b>	Kotoučové přední a zadní brzdy podle normy CEE s hydraulickým okruhem na 4 kola, pedálové ovládání s podtlakovým posilovačem s nezávislým okruhem na obou nápravách. Ruční parkovací brzda na spojovacím hřídeli
<b>Zavěšení kol:</b>	Přední a zadní parabolické pružiny s gumovými dorazy, hydraulické teleskopické dvoučinné tlumiče. Přední a zadní stabilizátor.
<b>Elektrický systém:</b>	Napětí 24V, alternátor 80A - 2 akumulátory 70 Ah

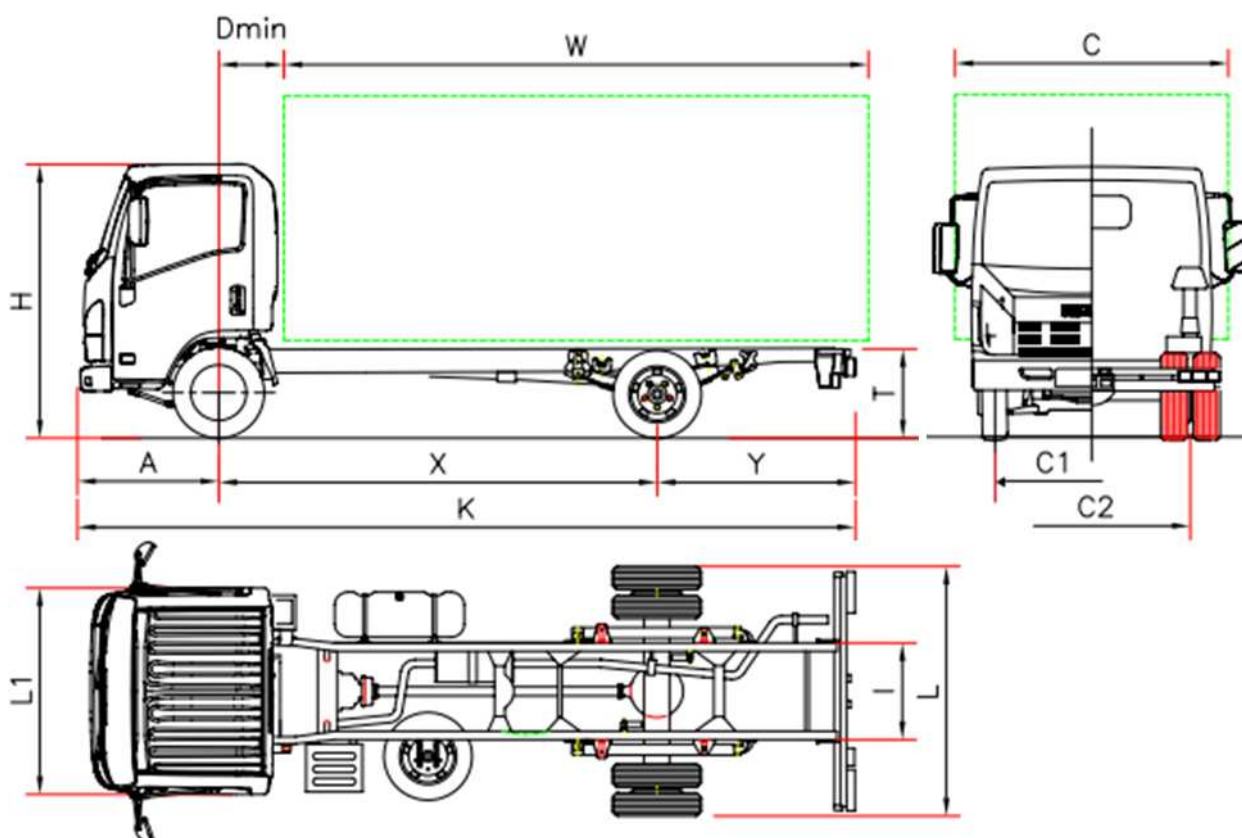

## NMR85 - M 50

		M 50 E	M 50 H
<b>ROZMĚRY (mm)</b>			
Rozvor	X	2480	3350
D min.		650	
Celková délka vozidla bez nástavby	K	4780	6020
Přední převis	A	1110	
Délka nástavby (min/max) <sup>(1)</sup>	W	3020/3352	4255/4485
Zadní převis podvozku	Y	1190	1555
Výška podvozku	T	740	730
Výška kabiny	H	2150	2160
Šířka zadní nápravy	L	1865	
Šířka kabiny <sup>(2)</sup>	L1	1815	
Max. šířka vozidla <sup>(3)</sup>	C	2120	
Šířka podvozku	I	700	
Přední rozchod	C1	1475	
Zadní rozchod	C2	1425	
<b>HMOTNOSTI (kg)</b>			
Hmotnost vozidla v provozním stavu <sup>(4)</sup>		2105	2150
Hmotnost připadající na přední / zadní nápravu		1505/600	1495/655
Celková povolená hmotnost vozidla		5500	
Přípustné zatížení přední / zadní nápravy		2100/3980	
Přípustná hmotnost přívěsu		3500	
<p><sup>(1)</sup> délka nástavby se vztahuje na vozidlo rovnoměrně zatížené až po největší přípustné zatížení náprav (rozměry podle COC listu bez změny podvozku)</p> <p><sup>(2)</sup> bez bočních směrových světel a držáků zpětných zrcátek</p> <p><sup>(3)</sup> možné šířky kabiny s volitelnými zpětnými zrcátky: 1815/1905 - 1945/2120 - 2120/2275</p> <p><sup>(4)</sup> včetně náradí, náhradního kola, plné nádrže, řidiče, bez volitelné výbavy. Hmotnost full optional: rozvor E: 2166 Kg (1562/604); H: 2217 Kg (1554/663)</p>			



## Rozvor (mm) E 2480 - H 3350

<b>Verze a výbava:</b>	Řízení pravostranné rozvor E (dle dostupnosti a dodací lhůty)
<b>Standardní výbava:</b>	<ul style="list-style-type: none"> <li>• EGR - DPD (filtr pevných částic)</li> <li>• Elektrické ovládání oken</li> <li>• Centrální zamykání dveří s dálkovým ovládáním</li> <li>• Zpátečka se zvukovou signalizací</li> <li>• Immobilizér</li> <li>• Nastavitelný volant</li> <li>• Autorádio CD - MP3</li> <li>• Odpružené sedadlo</li> <li>• Mlhová světla</li> <li>• Ruční nastavení světlometů</li> <li>• Denní svícení</li> <li>• Omezovač rychlosti 90 km/h</li> <li>• Vyhřívána vnější zpětná zrcátka</li> </ul>
<b>Doplňky:</b>	Klimatizace Odpružené sedadlo pro pravostranné řízení
<b>Motor:</b>	ISUZU 4JJ1E5L-A Diesel 4 - válec, mezichladič stlačeného vzduchu, přímé vstřikování common rail, přívod paliva pomocí turbodmyčadla s variabilní geometrií lopatek. Obsah motoru: 2999 cm <sup>3</sup> Výkon motoru: 88kW (120HP) / 2800 ot/min. Kroutilí moment: 300 Nm/1600 - 2800 ot/min Verze EURO 5B + podle směrnice 715/2007 * 195/2013; znečišťující emise: NOx=176,3 mg/km; CO <sub>2</sub> (kombinované): 234 g/km Spotřeba (kombinovaná): 8,9 l/100 km
<b>Bezpečnost:</b>	<b>ABS, ESC (Electronic Stability Control) + ASR.</b> Airbag řidiče
<b>Nádrž:</b>	68 l Rozvor E / 93 l Rozvor H
<b>Převodovka:</b>	5ti - stupňová převodovka MYY5T - 5.315 - 3.053 - 1.655 - 1.000 - 0.721 zpětná rychlost 5.068; převodový poměr: 4.100 (41/10)
<b>Řídicí páka:</b>	MANUÁLNÍ
<b>Spojka:</b>	Jednokotoučová suchá
<b>Počet míst:</b>	3
<b>Nápravy:</b>	2, zadní náprava poháněna a s dvoumontáží
<b>Pneumatiky:</b>	Přední 205/75 R16 jednomontáž, zadní 205/75 R16 dvoumontáž
<b>Brzdy:</b>	Kotoučové přední a zadní brzdy podle normy CEE s hydraulickým okruhem na 4 kola, pedálové ovládání s podtlakovým posilovačem s nezávislým okruhem na obou nápravách. Ruční parkovací brzda na spojovacím hřídeli
<b>Zavěšení kol:</b>	Přední a zadní parabolické pružiny s gumovými dorazy, hydraulické teleskopické dvoučinné tlumiče. Přední stabilizátor
<b>Elektrický systém:</b>	Napětí 24V, alternátor 80A - 2 akumulátory 70 Ah

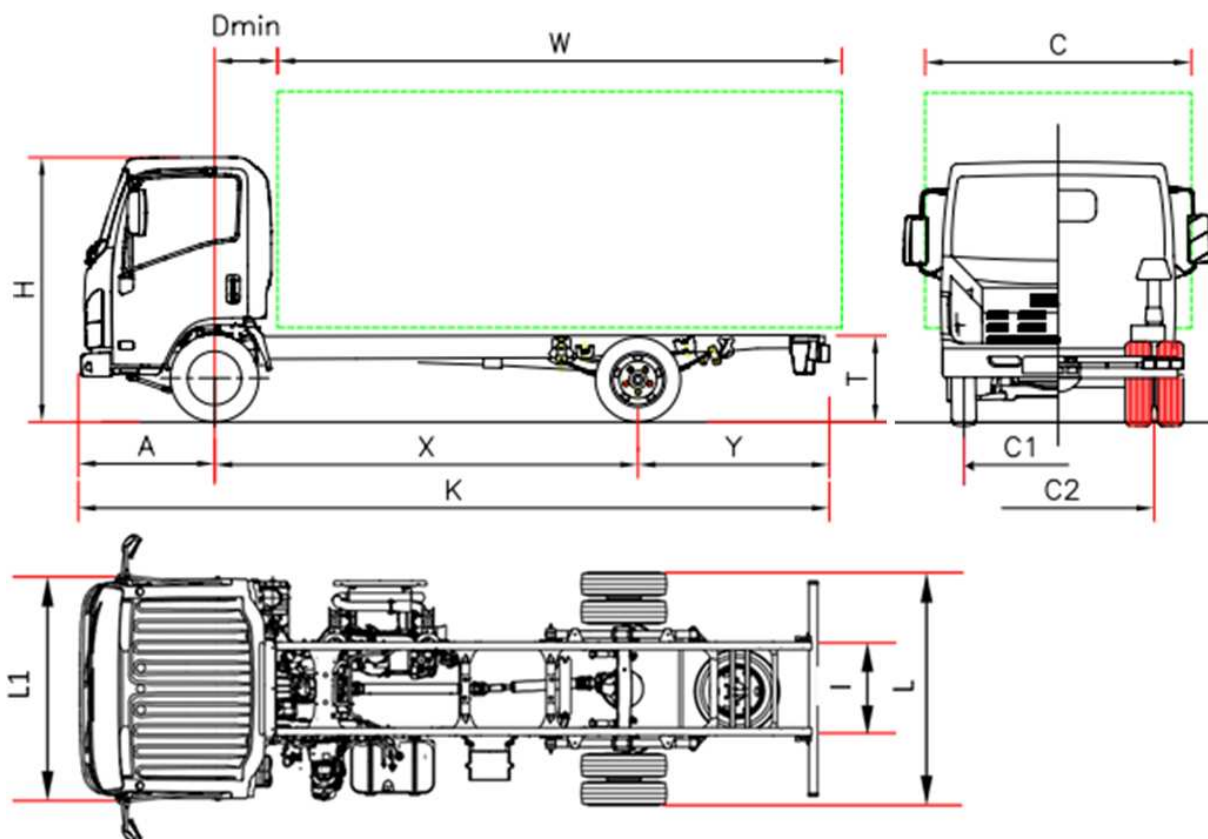

## NLR85 - L 35 Série Bleu

		L 35 F	L 35 H	L 35 K	L 35 L
<b>ROZMĚRY (mm)</b>					
Rozvor	X	2750	3350	3845 <sup>(*)</sup>	4175 <sup>(*)</sup>
D min.	Dmin	650			
Celková délka vozidla bez nástavby	K	5295	6015	7032	7565
Přední převis	A	1110			
Délka nástavby (min/max) <sup>(1)</sup>	W	3535/3865	4255/4490	5272/5502	5805/6030
Zadní převis podvozku	Y	1435	1555	2077	2280
Výška podvozku	T	730	720	720	720
Výška kabiny	H	2150	2160	2160	2160
Šířka zadní nápravy	L	1865			
Šířka kabiny <sup>(2)</sup>	L1	1815			
Max. šířka vozidla <sup>(3)</sup>	C	2120			
Šířka podvozku	I	700			
Přední rozchod	C1	1475			
Zadní rozchod	C2	1425			
<b>HMOTNOSTI (kg)</b>					
Hmotnost vozidla v provozním stavu <sup>(4)</sup>		2085	2115	2195	2235
Hmotnost připadající na přední / zadní nápravu		1480/605	1480/635	1520/675	1530/705
Celková povolená hmotnost vozidla		3500			
Přípustné zatížení přední / zadní nápravy		2100/2435			
Přípustná hmotnost přívěsu		3500			
<p><sup>(1)</sup> délka nástavby se vztahuje na vozidlo rovnoměrně zatížené až po největší přípustné zatížení náprav (rozměry podle COC listu bez změny podvozku)</p> <p><sup>(2)</sup> bez bočních směrových světel a držáků zpětných zrcátek</p> <p><sup>(3)</sup> možné šířky kabiny s volitelnými zpětnými zrcátky: 1815/1945 - 1945/2120 - 2120/2275</p> <p><sup>(4)</sup> včetně náradí, náhradního kola, plné nádrže, řidiče, bez volitelné výbavy. Hmotnost full optional rozvor F: 2225 Kg (1560/665); H: 2275 Kg (1574/701); K: 2355 kg (1614/741); L: 2395 kg (1624/771). Převodovka NEES +35 Kg (25/10)</p> <p><sup>(*)</sup> upravený rozvor</p>					

## Rozvor (mm) F 2750 - H 3350 - K 3845 - L 4175

<b>Verze a výbava:</b>	NEES 2 Řízení pravostranné F (dle dostupnosti a dodací lhůty)	
<b>Standardní výbava:</b>	<ul style="list-style-type: none"> <li>• Zpátečka se zvukovou signalizací</li> <li>• Immobilizér</li> <li>• Nastavitelný volant</li> <li>• Odpružené sedadlo</li> <li>• Elektrické ovládání oken</li> <li>• Autorádio CD - MP3</li> <li>• Ruční nastavení světlometů</li> <li>• Denní svícení</li> <li>• Centrální zamykání dveří s dálkovým ovládáním</li> </ul>	
<b>Doplňky:</b>	Klimatizace Odpružené sedadlo pro pravostranné řízení upravený rozvor	
<b>Motor:</b>	ISUZU 4JJ1E6N A Diesel 4 - válec, mezichladič stlačeného vzduchu, přímé vstřikování common rail, přívod paliva pomocí turbodmychadla s variabilní geometrií lopatek. Obsah motoru: 2999 cm <sup>3</sup> Výkon motoru: 110kW (150HP) / 2800 ot/min Kroučící moment: 375 Nm/1600 - 2800 ot/min Verze EURO VI podle směrnice 595/2009*64/2012; znečišťující emise: cyklus WHSC NOx=0,0312 g/kWh; PT=0,0009 g/kWh	
<b>Bezpečnost:</b>	<b>ABS, ESC (Electronic Stability Control) + ASR.</b> Airbag řidiče	
<b>Nádrž:</b>	93 l	Ad-Blue® 16 l
<b>Převodovka:</b>	5ti - stupňová převodovka MYY5A - 5.315 - 2.908 - 1.558 - 1.000 - 0.721 zpětná rychlost 5.068; převodový poměr: 3.909 (43/11)	
<b>Řídicí páka:</b>	MANUÁLNÍ	NEES 2 Automatický nebo sekvenční spínač
<b>Spojka:</b>	Jednokotoučová suchá	Spojka lamelová v olejové lázni a hydrodynamický měnič
<b>Počet míst:</b>	3	
<b>Nápravy:</b>	2, zadní náprava poháněna a s dvoumontáží	
<b>Pneumatiky:</b>	Přední 205/75 R16 jednomontáž, zadní 205/75 R16 dvoumontáž	
<b>Brzdy:</b>	Kotoučové přední a zadní brzdy podle normy CEE s hydraulickým okruhem na 4 kola, pedálové ovládání s podtlakovým posilovačem s nezávislým okruhem na obou nápravách Ruční parkovací brzda na spojovacím hřídeli	
<b>Zavěšení kol:</b>	Přední a zadní parabolické pružiny s gumovými dorazy, hydraulické teleskopické dvoučinné tlumiče	
<b>Elektrický systém:</b>	Napětí 24V, alternátor 80A - 2 akumulátory 70 Ah	

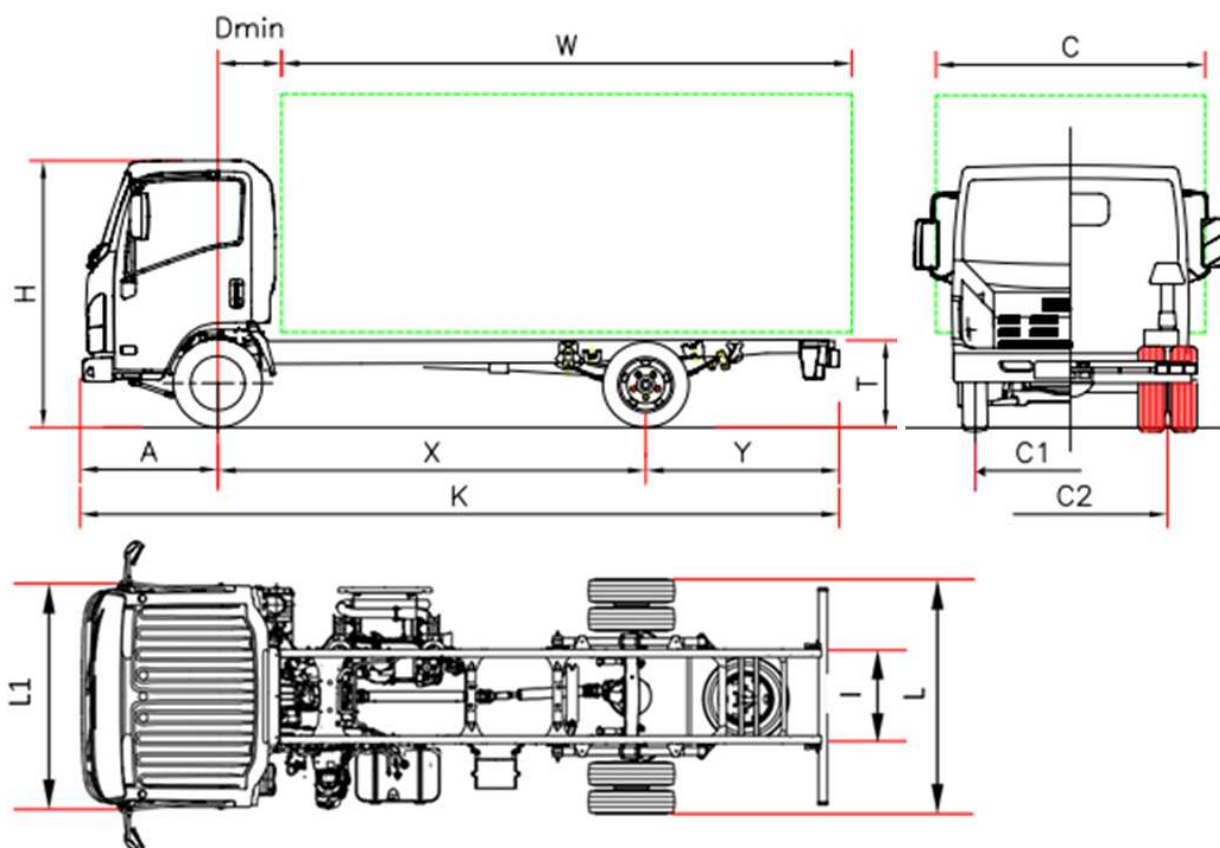

## NLR85 - L 35 ADAPTOR Série Bleu

		L 35 F	L 35 H	L 35 K	L 35 L
<b>ROZMĚRY (mm)</b>					
Rozvor	X	2760	3350	3845 <sup>(*)</sup>	4175 <sup>(*)</sup>
D min.	Dmin	650			
Celková délka vozidla bez nástavby	K	5295	6015	7032	7565
Přední převis	A	1100			
Délka nástavby (min/max) <sup>(1)</sup>	W	3535/3820	4265/4500	5272/5512	5805/6040
Zadní převis podvozku	Y	1435	1555	2077	2280
Výška podvozku	T	730	720	720	720
Výška kabiny	H	2150	2160	2160	2160
Šířka zadní nápravy	L	1865			
Šířka kabiny <sup>(2)</sup>	L1	1815			
Max. šířka vozidla <sup>(3)</sup>	C	2120			
Šířka podvozku	I	700			
Přední rozchod	C1	1395			
Zadní rozchod	C2	1425			
<b>HMOTNOSTI (kg)</b>					
Hmotnost vozidla v provozním stavu <sup>(4)</sup>		2105	2135	2215	2255
Hmotnost připadající na přední / zadní nápravu		1500/605	1500/635	1540/675	1550/705
Celková povolená hmotnost vozidla		3500			
Přípustné zatížení přední / zadní nápravy		2100/2435			
Přípustná hmotnost přívěsu		3500			
<p><sup>(1)</sup> délka nástavby se vztahuje na vozidlo rovnoměrně zatížené až po největší přípustné zatížení náprav (rozměry podle COC listu bez změny podvozku)</p> <p><sup>(2)</sup> bez bočních směrových světel a držáků zpětných zrcátek</p> <p><sup>(3)</sup> možné šířky kabiny s volitelnými zpětnými zrcátky: 1815/1945 - 1945/2120 - 2120/2275</p> <p><sup>(4)</sup> včetně náradí, náhradního kola, plné nádrže, řidiče, bez volitelné výbavy. Hmotnost full optional rozvor F: 2225 Kg (1560/665); H: 2275 Kg (1574/701); K: 2355 kg (1614/741); L: 2395 kg (1624/771). Převodovka NEES +35 Kg (25/10). Převodovka NEES +35 Kg (25/10)</p> <p><sup>(*)</sup> upravený rozvor</p>					

## ADAPTOR Série Bleu - 3,5 t

Rozvor (mm) F 2760 - H 3350 - K 3845 - L 4175

<b>Verze a výbava:</b>	NEES 2 (Rozvor H, K, L)	
<b>Standardní výbava:</b>	<ul style="list-style-type: none"> <li>• Zpátečka se zvukovou signalizací</li> <li>• Immobilizér</li> <li>• Nastavitelný volant</li> <li>• Elektrické ovládání oken</li> <li>• Mlhová světla</li> <li>• Autorádio CD - MP3</li> <li>• Ruční nastavení světlometů</li> <li>• Denní svícení</li> <li>• Centrální zamykání dveří s dálkovým ovládáním</li> </ul>	
<b>Doplňky:</b>	Klimatizace Upravený rozvor	
<b>Motor:</b>	ISUZU 4JJ1E6N Diesel 4-válec, mezichladič stlačeného vzduchu, přímé vstřikování common rail, přívod paliva pomocí turbodmychadla s variabilní geometrií lopatek. Obsah motoru: 2999 cm <sup>3</sup> Výkon motoru: 110kW (150HP) /2800 ot/min Kroučící moment: 375 Nm/1600 - 2800 ot/min Verze EURO VI pPodle směrnice 595/2009*64/2012; znečišťující emise: cyklus WHSC NOx=0,0312 g/kWh; PT=0,0009 g/kWh	
<b>Bezpečnost:</b>	<b>ABS, ESC (Electronic Stability Control) + ASR.</b> Airbag řidiče	
<b>Nádrž:</b>	68 l Rozvor F / 93 l Rozvor H-K-L	Ad-Blue® 16 l
<b>Převodovka:</b>	5ti - stupňová převodovka MYY5A - 5.315 - 2.908 - 1.558 - 1.000 - 0.721 zpětná rychlost 5.068; převodový poměr: 3.909 (43/11)	
<b>Řídicí páka:</b>	MANUÁLNÍ	NEES 2 Automatický nebo sekvenční spínač
<b>Spojka:</b>	Jednokotoučová suchá	Spojka lamelová v olejové lázni a hydrodynamický měnič
<b>Počet míst:</b>	3	
<b>Nápravy:</b>	2, zadní náprava poháněna a s dvoumontáží	
<b>Pneumatiky:</b>	Přední 205/75 R16 jednomontáž, zadní 205/75 R16 dvoumontáž	
<b>Brzdy:</b>	Kotoučové přední a zadní brzdy podle normy CEE s hydraulickým okruhem na 4 kola, pedálové ovládání s podtlakovým posilovačem s nezávislým okruhem na obou nápravách Ruční parkovací brzda na spojovacím hřídeli	
<b>Zavěšení kol:</b>	Přední náprava: nezávislé dvojité lichoběžníkové zavěšení s vinutou pružinou; hydraulické teleskopické dvoučinné tlumiče. Zadní náprava: parabolická pera s gumovými dorazy, hydraulické tlumiče	
<b>Elektrický systém:</b>	Napětí 24V, alternátor 80A - 2 akumulátory 70 Ah	



## DVOJITÝ AIRBAG Série Bleu - 3,5 t

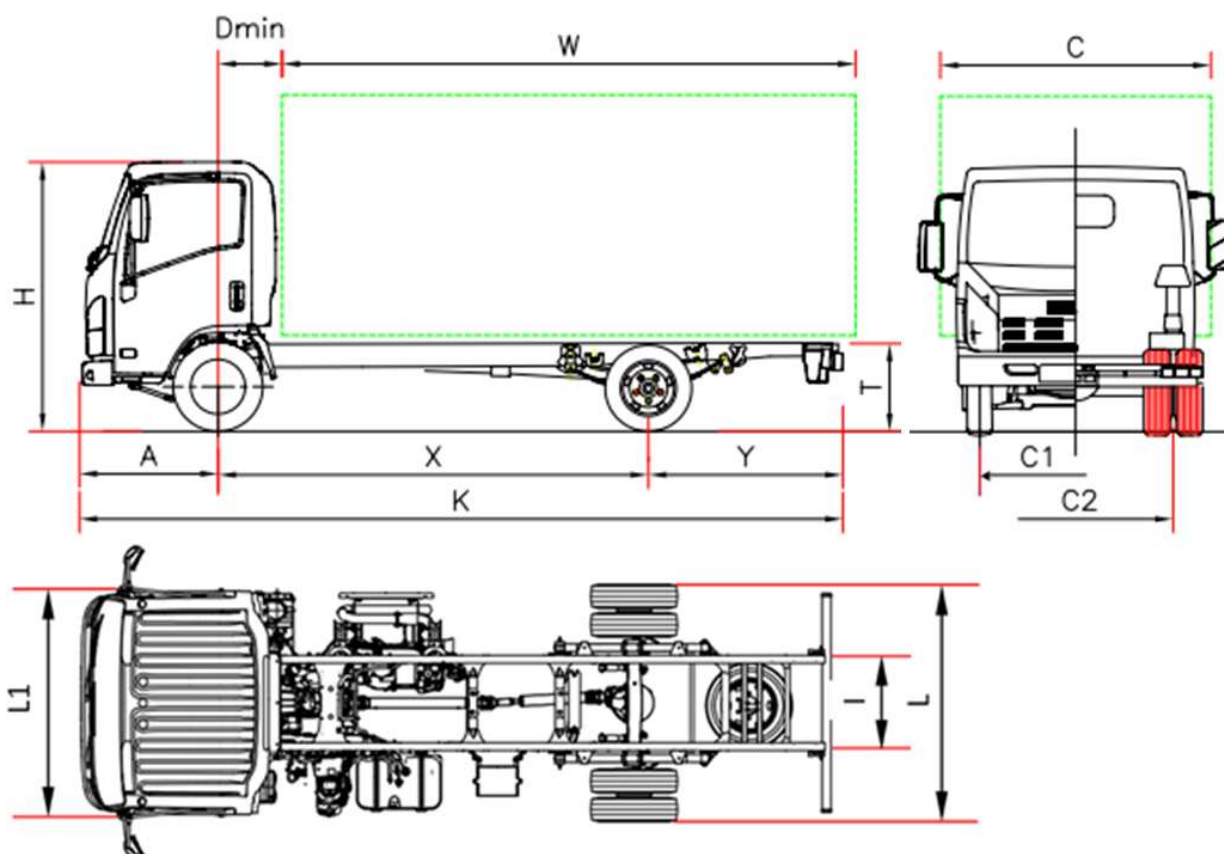

## NLR85 - L 35 DVOJITÝ AIRBAG Série Bleu

		L 35 DOUBLE AIRBAG
<b>ROZMĚRY (mm)</b>		
Rozvor	X	2750
D min.		650
Celková délka vozidla bez nástavby	K	5295
Přední převis	A	1110
Délka nástavby (min/max) <sup>(1)</sup>	W	3535/3865
Zadní převis podvozku	Y	1435
Výška podvozku	T	730
Výška kabiny	H	2150
Šířka zadní nápravy	L	1865
Šířka kabiny <sup>(2)</sup>	L1	1815
Max. šířka vozidla <sup>(3)</sup>	C	2120
Šířka podvozku	I	700
Přední rozchod	C1	1475
Zadní rozchod	C2	1425
<b>HMOTNOSTI (kg)</b>		
Hmotnost vozidla v provozním stavu <sup>(4)</sup>		2107
Hmotnost připadající na přední / zadní nápravu		1457/650
Celková povolená hmotnost vozidla		3500
Přípustné zatížení přední / zadní nápravy		2100/2435
Přípustná hmotnost přívěsu		3500

(1) délka nástavby se vztahuje na vozidlo rovnoměrně zatížené až po největší přípustné zatížení náprav (rozměry podle COC listu bez změny podvozku)

(2) bez bočních směrových světel a držáků zpětných zrcátek

(3) možné šířky kabiny s volitelnými zpětnými zrcátky: 1815/1945 - 1945/2120 - 2120/2275

(4) včetně nářadí, náhradního kola, plné nádrže, řidiče, bez volitelné výbavy. Hmotnost full optional: 2220 Kg (1510/710). Převodovka NEES +35 Kg (25/10)

**DVOJITÝ AIRBAG Série Bleu - 3,5 t****Rozvor (mm) F 2750**

<b>Verze a výbava:</b>	NEES 2 (rozvor F)	
<b>Standardní výbava:</b>	<ul style="list-style-type: none"> <li>• EGR - DPD (filtr pevných částic)</li> <li>• SCR s Ad-Blue®</li> <li>• Palubní počítač</li> <li>• Motorová brzda</li> <li>• Mlhová světla</li> <li>• Zpátečka se zvukovou signalizací</li> <li>• Immobilizér</li> <li>• Nastavitelný volant</li> <li>• Odpružené sedadlo</li> <li>• Elektrické ovládání oken</li> <li>• Autorádio CD - MP3</li> <li>• Ruční nastavení světlometů</li> <li>• Denní svícení</li> <li>• Centrální zamykání dveří s dálkovým ovládáním</li> </ul>	
<b>Doplňky:</b>	Klimatizace	
<b>Motor:</b>	<p>ISUZU 4JJ1E6N Diesel 4-válec, mezichladič stlačeného vzduchu, přímé vstřikování common rail, přívod paliva pomocí turbodmychadla s variabilní geometrií lopatek. Obsah motoru: 2999 cm<sup>3</sup>  Výkon motoru: 110kW (150HP) /2800 ot/min  Kroučící moment: 375 Nm/1600 - 2800 ot/min  Verze EURO VI podle směrnice 595/2009*64/2012; znečišťující emise: cyklus WHSC NOx=0,0312 g/kWh; PT=0,0009 g/kWh</p>	
<b>Bezpečnost:</b>	<b>ABS, ESC (Electronic Stability Control) + ASR</b> Airbag řidiče a spolujezdce	
<b>Nádrž:</b>	93	Ad-Blue® 16 l
<b>Převodovka:</b>	5ti - stupňová převodovka MYY5A - 5.315 - 2.908 - 1.558 - 1.000 - 0.721 zpětná rychlost 5.068; převodový poměr: 3.909 (43/11)	
<b>Řídicí páka:</b>	MANUÁLNÍ	NEES 2 Automatický nebo sekvenční spínač
<b>Spojka:</b>	Jednokotoučová suchá	Spojka lamelová v olejové lázni a hydrodynamický měnič
<b>Počet míst:</b>	3	
<b>Nápravy:</b>	2, zadní náprava poháněna a s dvoumontáží	
<b>Pneumatiky:</b>	Přední 205/75 R16 jednomontáž, zadní 205/75 R16 dvoumontáž	
<b>Brzdy:</b>	Kotoučové přední a zadní brzdy podle normy CEE s hydraulickým okruhem na 4 kola, pedálové ovládání s podtlakovým posilovačem s nezávislým okruhem na obou nápravách Ruční parkovací brzda na spojovacím hřídeli	
<b>Zavěšení kol:</b>	Přední a zadní parabolické pružiny s gumovými dorazy, hydraulické teleskopické dvoučinné tlumiče	
<b>Elektrický systém:</b>	Napětí 24V, alternátor 80A - 2 akumulátory 70 Ah	

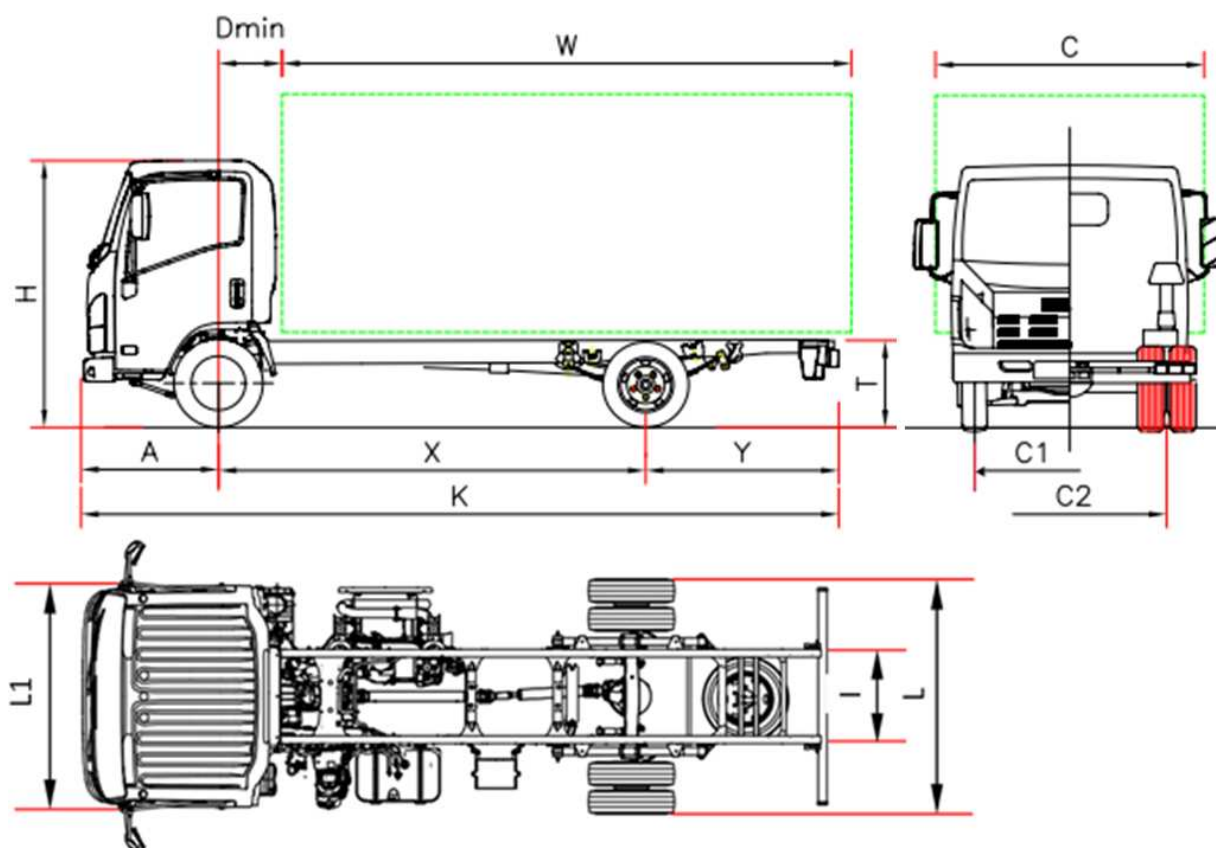

## NNR85 - N 35 Série Bleu

		N 35 F	N 35 H	N 35 K	N 35 L
<b>ROZMĚRY (mm)</b>					
Rozvor	X	2800	3395	3845 <sup>(*)</sup>	4175 <sup>(*)</sup>
D min.	Dmin	650			
Celková délka vozidla bez nástavby	K	5235	6085	7032	7565
Přední převis	A	1110			
Délka nástavby (min/max) <sup>(1)</sup>	W	3480/3775	4325/4615	5272/5502	5805/6030
Zadní převis podvozku	Y	1330	1595	2077	2280
Výška podvozku	T	725	720	720	720
Výška kabiny	H	2225			
Šířka zadní nápravy	L	1925			
Šířka kabiny <sup>(2)</sup>	L1	2040			
Max. šířka vozidla <sup>(3)</sup>	C	2345			
Šířka podvozku	I	750			
Přední rozchod	C1	1680			
Zadní rozchod	C2	1485			
<b>HMOTNOSTI (kg)</b>					
Hmotnost vozidla v provozním stavu <sup>(4)</sup>		2225	2255	2335	2375
Hmotnost připadající na přední / zadní nápravu		1525/700	1560/695	1600/735	1610/765
Celková povolená hmotnost vozidla		3500			
Přípustné zatížení přední / zadní nápravy		2100/2435			
Přípustná hmotnost přívěsu		3500			
<sup>(1)</sup> délka nástavby se vztahuje na vozidlo rovnoměrně zatížené až po největší přípustné zatížení náprav (rozměry podle COC listu bez změny podvozku) <sup>(2)</sup> bez bočních směrových světel a držáků zpětných zrcátek <sup>(3)</sup> možné šířky kabiny s volitelnými zpětnými zrcátky: 2040/2170 - 2170/2345 - 2345/2500 <sup>(4)</sup> včetně náradí, náhradního kola, plné nádrže, řidiče, bez volitelné výbavy. Hmotnost full optional: rozvorF: 2394 Kg (1623/771); H: 2432 Kg (1666/766); K: 2512 kg (1706/806); L: 2552 kg (1716/836). Převodovka NEES +35 Kg (25/10). Převodovka NEES +35 Kg (25/10) <sup>(*)</sup> upravený rozvor					

## Rozvor (mm) F 2800 - H 3395 - K 3845 - L 4175

<b>Verze a výbava:</b>	NEES 2	
<b>Standardní výbava:</b>	<ul style="list-style-type: none"> <li>• EGR - DPD (filtr pevných částic)</li> <li>• SCR s Ad-Blue®</li> <li>• Palubní počítač</li> <li>• Motorová brzda</li> <li>• Vyhřívaná vnější zpětná zrcátka</li> <li>• Zpátečka se zvukovou signalizací</li> <li>• Immobilizér</li> <li>• Nastavitelný volant</li> <li>• Elektrické ovládání oken</li> <li>• Odpružené sedadlo</li> <li>• Autorádio CD - MP3</li> <li>• Ruční nastavení světlometů</li> <li>• Denní svícení</li> <li>• Centrální zamykání dveří s dálkovým ovládním</li> <li>• Mlhová světla</li> </ul>	
<b>Doplňky:</b>	Klimatizace upravený rozvor	
<b>Motor:</b>	ISUZU 4JJ1E6N Diesel 4-válec, mezichladič stlačeného vzduchu, přímé vstřikování common rail, přívod paliva pomocí turbodmychadla s variabilní geometrií lopatek. Obsah motoru: 2999 cm <sup>3</sup> Výkon motoru: 110kW (150HP)/ 2800 ot/min Kрутící moment: 375 Nm/1600 - 2800 ot/min Verze EURO VI podle směrnice 595/2009*64/2012; znečišťující emise: cyklus WHSC NOx=0,0312 g/kWh; PT=0,0009 g/kWh	
<b>Bezpečnost:</b>	<b>ABS, ESC (Electronic Stability Control) + ASR</b> Airbag řidiče a spolujezdce	
<b>Nádrž:</b>	68 l Rozvor F; 93 l Rozvor H-K-L	Ad-Blue® 16 l
<b>Převodovka:</b>	5ti - stupňová převodovka MYY5A - 5.315 - 2.908 - 1.558 - 1.000 - 0.721 zpětná rychlost 5.068; převodový poměr: 3.909 (43/11)	
<b>Řídicí páka:</b>	MANUÁLNÍ	NEES 2 Automatický nebo sekvenční spínač
<b>Spojka:</b>	Jednokotoučová suchá	Spojka lamelová v olejové lázni a hydrodynamický měnič
<b>Počet míst:</b>	3	
<b>Nápravy:</b>	2, zadní náprava poháněna a s dvoumontáží	
<b>Pneumatiky:</b>	Přední 205/75 R16 jednomontáž, zadní 205/75 R16 dvoumontáž	
<b>Brzdy:</b>	Kotoučové přední a zadní brzdy podle normy CEE s hydraulickým okruhem na 4 kola, pedálové ovládání s podtlakovým posilovačem s nezávislým okruhem na obou nápravách. Ruční parkovací brzda na spojovacím hřídeli	
<b>Zavěšení kol:</b>	Přední a zadní parabolické pružiny s gumovými dorazy, hydraulické teleskopické dvoučinné tlumiče. Přední a zadní stabilizátor	
<b>Elektrický systém:</b>	Napětí 24V, alternátor 80A - 2 akumulátory 70 Ah	

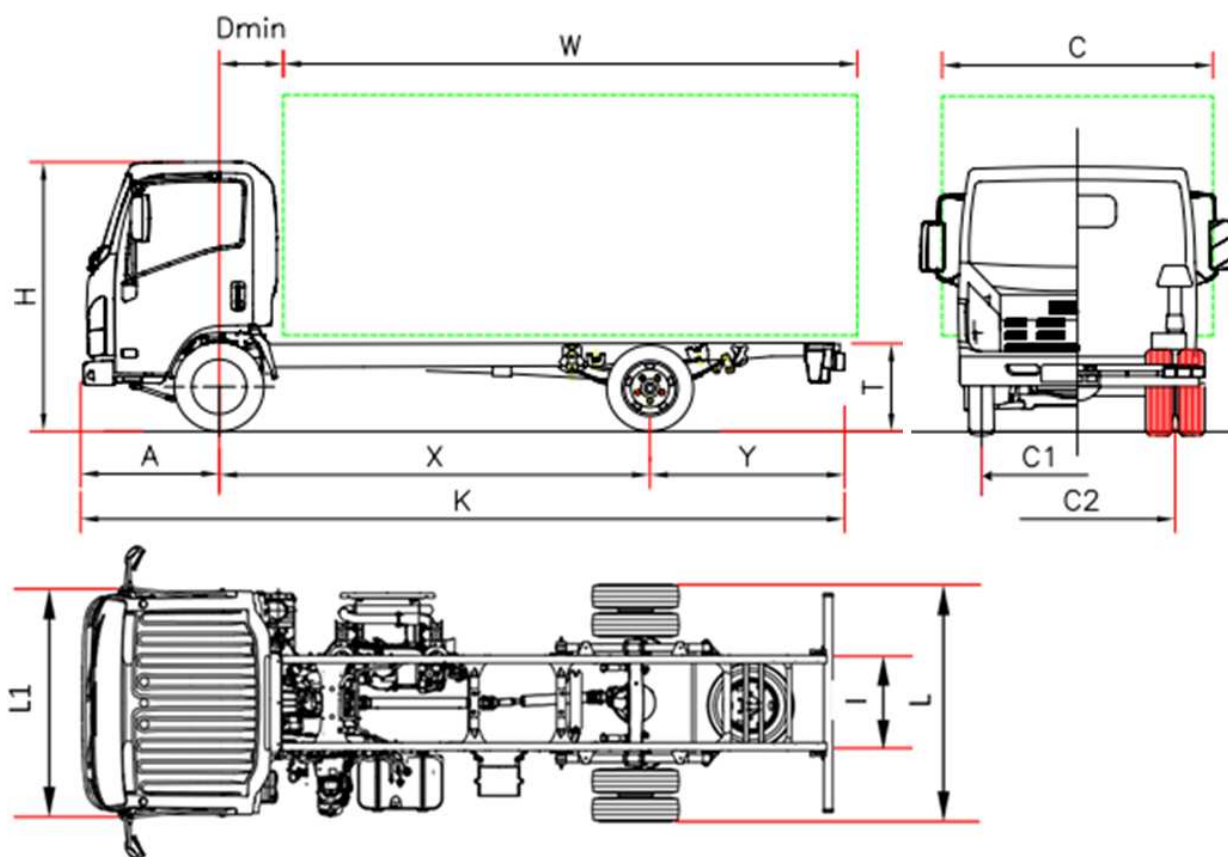

## NMR85 - M 50 Série Bleu

		M 50 F	M 50 H
<b>ROZMĚRY (mm)</b>			
Rozvor	X	2750	3350
D min.		650	
Celková délka vozidla bez nástavby	K	5295	6020
Přední převis	A	1110	
Délka nástavby (min/max) <sup>(1)</sup>	W	3535/3866	4255/4485
Zadní převis podvozku	Y	1435	1555
Výška podvozku	T	740	735
Výška kabiny	H	2150	2160
Šířka zadní nápravy	L	1865	
Šířka kabiny <sup>(2)</sup>	L1	1815	
Max. šířka vozidla <sup>(3)</sup>	C	2120	
Šířka podvozku	I	700	
Přední rozchod	C1	1475	
Zadní rozchod	C2	1425	
<b>HMOTNOSTI (kg)</b>			
Hmotnost vozidla v provozním stavu <sup>(4)</sup>		2230	2280
Hmotnost připadající na přední / zadní nápravu		1505/725	1560/720
Celková povolená hmotnost vozidla		5500	
Přípustné zatížení přední / zadní nápravy		2100/3980	
Přípustná hmotnost přívěsu		3500	

<sup>(1)</sup> délka nástavby se vztahuje na vozidlo rovnoměrně zatížené až po největší přípustné zatížení náprav (rozměry podle COC listu bez změny podvozku)

<sup>(2)</sup> bez bočních směrových světel a držáků zpětných zrcátek

<sup>(3)</sup> možné šířky kabiny s volitelnými zpětnými zrcátky: 1815/1945 - 1945/2120 - 2120/2275

<sup>(4)</sup> včetně nářadí, náhradního kola, plné nádrže, řidiče, bez volitelné výbavy. Hmotnost full optional: rozvor F: 2297 Kg (1556/741); H: 2347 Kg (1615/732). Převodovka NEES +35 Kg (25/10)

## Rozvor (mm) F 2750 - H 3350

<b>Verze a výbava:</b>	NEES 2 Řízení pravostranné rozvor F (dle dostupnosti a dodací lhůty)	
<b>Standardní výbava:</b>	<ul style="list-style-type: none"> <li>• Zpátečka se zvukovou signalizací</li> <li>• Immobilizér</li> <li>• Nastavitelný volant</li> <li>• Elektrické ovládání oken</li> <li>• Odpružené sedadlo</li> <li>• Mlhová světla</li> <li>• Autorádio CD - MP3</li> <li>• Ruční nastavení světlometů</li> <li>• Denní svícení</li> <li>• Centrální zamykání dveří s dálkovým ovládáním</li> <li>• Omezovač rychlosti (90km/h)</li> </ul>	
<b>Doplňky:</b>	Klimatizace Odpružené sedadlo pro pravostranné řízení	
<b>Motor:</b>	ISUZU 4JJ1E6N A Diesel 4 - válec, mezichladič stlačeného vzduchu, přímé vstřikování common rail, přívod paliva pomocí turbodmychadla s variabilní geometrií lopatek. Obsah motoru: 2999 cm <sup>3</sup> Výkon motoru: 110kW (150HP) / 2800 ot/min Krouťící moment: 375 Nm/1600 - 2800 ot/min Verze EURO VI podle směrnice 595/2009*64/2012; znečišťující emise: cyklus WHSC NOx=0,0312 g/kWh; PT=0,0009 g/kWh	
<b>Bezpečnost:</b>	<b>ABS, ESC (Electronic Stability Control) + ASR.</b> Airbag řidiče	
<b>Nádrž:</b>	93 l	Ad-Blue® 16 l
<b>Převodovka:</b>	5ti - stupňová převodovka MYY5A - 5.315 - 2.908 - 1.558 - 1.000 - 0.721 zpětná rychlost 5.068; převodový poměr: 4.300 (43/10)	
<b>Řídicí páka:</b>	MANUÁLNÍ	NEES 2 Automatický nebo sekvenční spínač
<b>Spojka:</b>	Jednokotoučová suchá	Spojka lamelová v olejové lázni a hydrodynamický měnič
<b>Počet míst:</b>	3	
<b>Nápravy:</b>	2, zadní náprava poháněna a s dvoumontáží	
<b>Pneumatiky:</b>	Přední 205/75 R16 jednomontáž, zadní 205/75 R16 dvoumontáž	
<b>Brzdy:</b>	Kotoučové přední a zadní brzdy podle normy CEE s hydraulickým okruhem na 4 kola, pedálové ovládání s podtlakovým posilovačem s nezávislým okruhem na obou nápravách Ruční parkovací brzda na spojovacím hřídeli	
<b>Zavěšení kol:</b>	Přední a zadní parabolické pružiny s gumovými dorazy, hydraulické teleskopické dvoučinné tlumiče. Přední a zadní stabilizátor	
<b>Elektrický systém:</b>	Napětí 24V, alternátor 80A - 2 akumulátory 70 Ah	



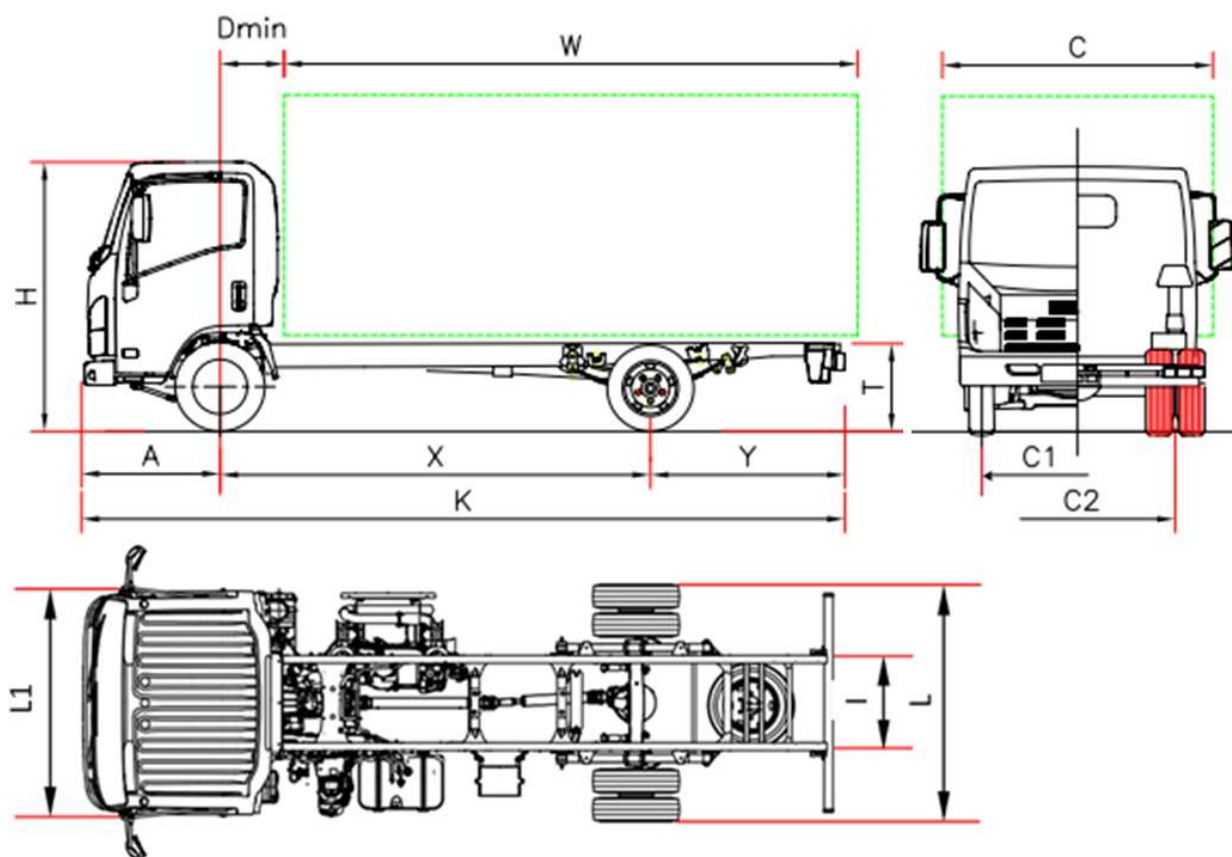

## NPR85 - P 60 Série Bleu

		P 60 H	P 60 K
<b>ROZMĚRY (mm)</b>			
Rozvor	X	3395	3845
D min.		650	
Celková délka vozidla bez nástavby	K	6090	6735
Přední převis	A	1110	
Délka nástavby (min/max) <sup>(1)</sup>	W	4325/4610	4975/5265
Zadní převis podvozku	Y	1580	1780
Výška podvozku	T	800	800
Výška kabiny	H	2250	
Šířka zadní nápravy	L	1990	
Šířka kabiny <sup>(2)</sup>	L1	2040	
Max. šířka vozidla <sup>(3)</sup>	C	2435	
Šířka podvozku	I	750	
Přední rozchod	C1	1680	
Zadní rozchod	C2	1525	
<b>HMOTNOSTI (kg)</b>			
Hmotnost vozidla v provozním stavu <sup>(4)</sup>		2515	2545
Hmotnost připadající na přední / zadní nápravu		1670/845	1660/885
Celková povolená hmotnost vozidla		6500	
Přípustné zatížení přední / zadní nápravy		3100/4600	
Přípustná hmotnost přívěsu		3500	
<p><sup>(1)</sup> délka nástavby se vztahuje na vozidlo rovnoměrně zatížené až po největší přípustné zatížení náprav (rozměry podle COC listu bez změny podvozku)</p> <p><sup>(2)</sup> bez bočních směrových světel a držáků zpětných zrcátek</p> <p><sup>(3)</sup> možné šířky kabiny s volitelnými zpětnými zrcátky: 2040/2170 - 2170/2345 - 2345/2500</p> <p><sup>(4)</sup> včetně nářadí, náhradního kola, plné nádrže, řidiče, bez volitelné výbavy. Hmotnost full optional: rozvor H: 2599 Kg (1735/864); K: 2629 Kg (1725/904). Převodovka NEES +35 Kg (25/10)</p>			

## Rozvor (mm) H 3395 - K 3845

<b>Verze a výbava:</b>	NEES 2	
<b>Standardní výbava:</b>	<ul style="list-style-type: none"> <li>• Vyhřívaná vnější zpětná zrcátka</li> <li>• Zpátečka se zvukovou signalizací</li> <li>• Nastavitelný volant</li> <li>• Elektrické ovládání oken</li> <li>• Odpružené sedadlo</li> <li>• Mlhová světla</li> <li>• Autorádio CD - MP3</li> <li>• Ruční nastavení světlometů</li> <li>• Denní svícení</li> <li>• Centrální zamykání dveří s dálkovým ovládním</li> <li>• Omezovač rychlosti (90km/h)</li> </ul>	
<b>Doplňky:</b>	Klimatizace	
<b>Motor:</b>	ISUZU 4JJ1E6N A Diesel 4 - válec, mezichladič stlačeného vzduchu, přímé vstřikování common rail, přívod paliva pomocí turbodmychadla s variabilní geometrií lopatek. Obsah motoru: 2999 cm <sup>3</sup> Výkon motoru: 110kW (150HP) / 2800 ot/min Krouticí moment: 375 Nm/1600 - 2800 ot/min Verze EURO VI podle směrnice 595/2009*64/2012; znečišťující emise: cyklus WHSC NOx=0,0312 g/kWh; PT=0,0009 g/kWh	
<b>Bezpečnost:</b>	<b>ABS, ESC (Electronic Stability Control) + ASR</b> Airbag řidiče a spolujezdce.	
<b>Nádrž:</b>	93 l	Ad-Blue® 16 l
<b>Převodovka:</b>	6ti–stupňová převodovka MYY6S 5.979 - 3.434 - 1.832 - 1.297 - 1.000 - 0.759 zpětná rychlost 5.068; převodový poměr: 4.556 (41/9)	
<b>Řídicí páka:</b>	MANUÁLNÍ	NEES 2 Automatický nebo sekvenční spínač
<b>Spojka:</b>	Jednokotoučová suchá	Spojka lamelová v olejové lázni a hydrodynamický měnič
<b>Počet míst:</b>	3	
<b>Nápravy:</b>	2, zadní náprava poháněna a s dvoumontáží	
<b>Pneumatiky:</b>	Přední 215/75 R17,5 jednomontáž, zadní 215/75 R17,5 dvoumontáž	
<b>Brzdy:</b>	Kotoučové přední a zadní brzdy podle normy CEE s hydraulickým okruhem na 4 kola, pedálové ovládání s podtlakovým posilovačem s nezávislým okruhem na obou nápravách Ruční parkovací brzda na spojovacím hřídeli	
<b>Zavěšení kol:</b>	Přední a zadní parabolické pružiny s gumovými dorazy, hydraulické teleskopické dvoučinné tlumiče. Přední a zadní stabilizátor	
<b>Elektrický systém:</b>	Napětí 24V, alternátor 80A - 2 akumulátory 70 Ah	

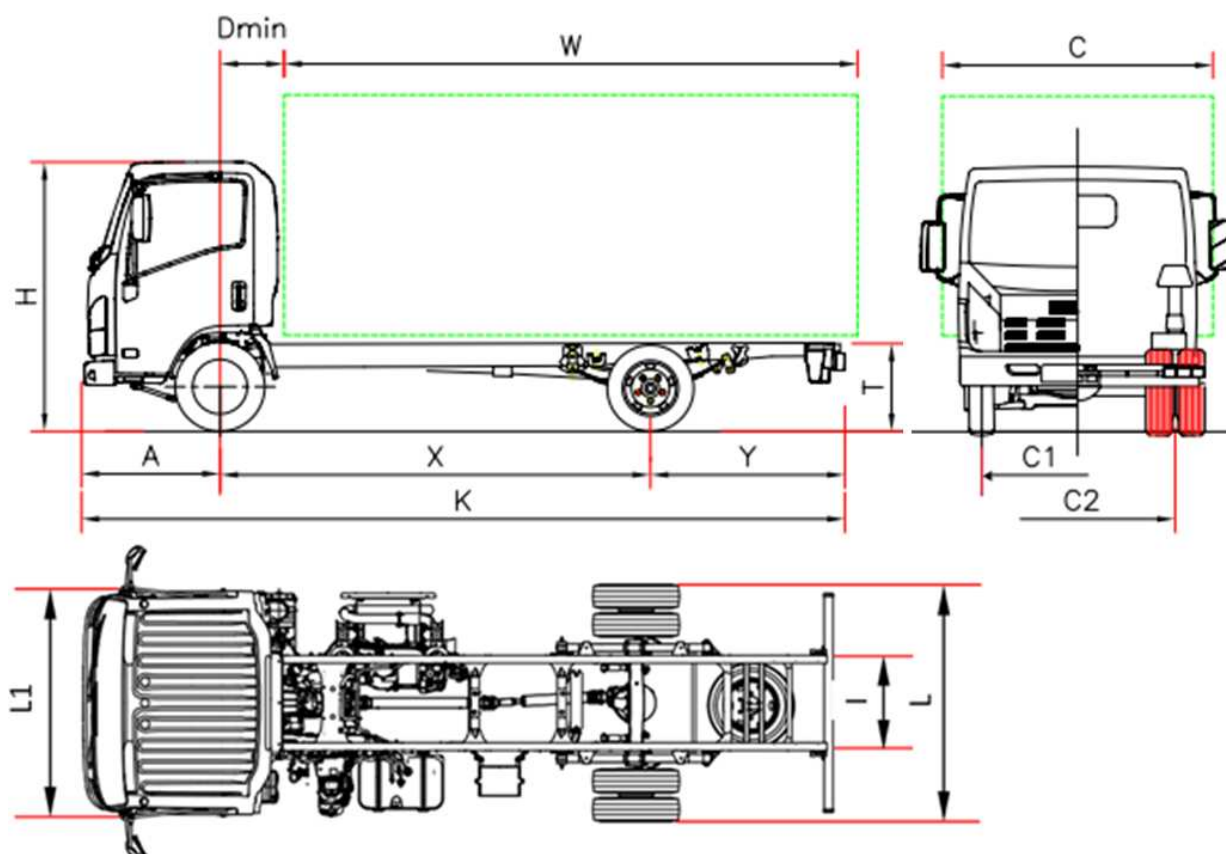

## NPR85 - P 75 3.0 Série Bleu

		P 75 F	P 75 H	P 75 K	P 75 M
<b>ROZMĚRY (mm)</b>					
Rozvor	X	2900 <sup>(*)</sup>	3365	3815	4475
D min.	Dmin	650			
Celková délka vozidla bez nástavby	K	5575	6040	6690	7870
Přední převis	A	1110			
Délka nástavby (min/max) <sup>(1)</sup>	W	3810/4125	4275/4590	4925/5240	6105/6420
Zadní převis podvozku	Y	1560	1560	1760	2280
Výška podvozku	T	800			
Výška kabiny	H	2265			
Šířka zadní nápravy	L	2115			
Šířka kabiny <sup>(2)</sup>	L1	2040			
Max. šířka vozidla <sup>(3)</sup>	C	2345			
Šířka podvozku	I	850			
Přední rozchod	C1	1680			
Zadní rozchod	C2	1650			
<b>HMOTNOSTI (kg)</b>					
Hmotnost vozidla v provozním stavu <sup>(4)</sup>		2620	2620	2640	2695
Hmotnost připadající na přední / zadní nápravu		1665/995	1665/955	1695/945	1765/930
Celková povolená hmotnost vozidla		7500			
Přípustné zatížení přední / zadní nápravy		3100/6000			
Přípustná hmotnost přívěsu		3500			
<p>(1) délka nástavby se vztahuje na vozidlo rovnoměrně zatížené až po největší přípustné zatížení náprav (rozměry podle COC listu bez změny podvozku)</p> <p>(2) bez bočních směrových světel a držáků zpětných zrcátek</p> <p>(3) možné šířky kabiny s volitelnými zpětnými zrcátky: 2040/2170 - 2170/2345 - 2345/2500</p> <p>(4) včetně náradí, náhradního kola, plné nádrže, řidiče, bez volitelné výbavy. Hmotnost full optional: rozvor F &amp; H: 2705 Kg (1730/975); K: 2727 Kg (1762/965); M: 2780 Kg (1830/950). Převodovka NEES +35 Kg (25/10)</p> <p>(*) upravený rozvor</p>					

## 3.0 Série Bleu - 7,5 t

## Rozvor (mm) F 2900 - H 3365 - K 3815 - M 4475

<b>Verze a výbava:</b>	NEES 2 Řízení pravostranné rozvor H (dle dostupnosti a dodací lhůty)	
<b>Standardní výbava:</b>	<ul style="list-style-type: none"> <li>• Zpátečka se zvukovou signalizací</li> <li>• Immobilizér</li> <li>• Nastavitelný volant</li> <li>• Elektrické ovládání oken</li> <li>• Odpružené sedadlo</li> <li>• Mlhová světla</li> <li>• Autorádio CD - MP3</li> <li>• Ruční nastavení světlometů</li> <li>• Denní svícení</li> <li>• Centrální zamykání dveří s dálkovým ovládáním</li> <li>• Omezovač rychlosti (90 km/h)</li> </ul>	
<b>Doplňky:</b>	Klimatizace Odpružené sedadlo pro pravostranné řízení upravený rozvor	
<b>Motor:</b>	ISUZU 4JJ1E6N A Diesel 4 - válec, mezichladič stlačeného vzduchu, přímé vstřikování common rail, přívod paliva pomocí turbodmychadla s variabilní geometrií lopatek. Obsah motoru: 2999 cm <sup>3</sup> Výkon motoru: 110kW (150HP) / 2800 ot/min Kрутící moment: 375 Nm/1600 - 2800 ot/min Verze EURO VI podle směrnice 595/2009*64/2012; znečišťující emise: cyklus WHSC NOx=0,0312 g/kWh; PT=0,0009 g/kWh	
<b>Bezpečnost:</b>	<b>ABS, ESC (Electronic Stability Control) + ASR</b> Airbag řidiče a spolujezdce.	
<b>Nádrž:</b>	90 l	Ad-Blue® 16 l
<b>Převodovka:</b>	6ti-stupňová převodovka MYY6S 5.979 - 3.434 - 1.832 - 1.297 - 1.000 - 0.759 zpětná rychlost 5.068; převodový poměr: 5.571 (39/7)	
<b>Řídicí páka:</b>	MANUÁLNÍ	NEES 2 Automatický nebo sekvenční spínač
<b>Spojka:</b>	Jednokotoučová suchá	Spojka lamelová v olejové lázni a hydrodynamický měnič
<b>Počet míst:</b>	3	
<b>Nápravy:</b>	2, zadní náprava poháněna a s dvoumontáží	
<b>Pneumatiky:</b>	Přední 215/75 R17,5 jednomontáž, zadní 215/75 R17,5 dvoumontáž	
<b>Brzdy:</b>	Kotoučové přední a zadní brzdy podle normy CEE s hydraulickým okruhem na 4 kola, pedálové ovládání s podtlakovým posilovačem s nezávislým okruhem na obou nápravách. Ruční parkovací brzda na spojovacím hřídeli	
<b>Zavěšení kol:</b>	Přední a zadní parabolické pružiny s gumovými dorazy, hydraulické teleskopické dvoučinné tlumiče, přední a zadní stabilizátor	
<b>Elektrický systém:</b>	Napětí 24V, alternátor 80A - 2 akumulátory 100 Ah	

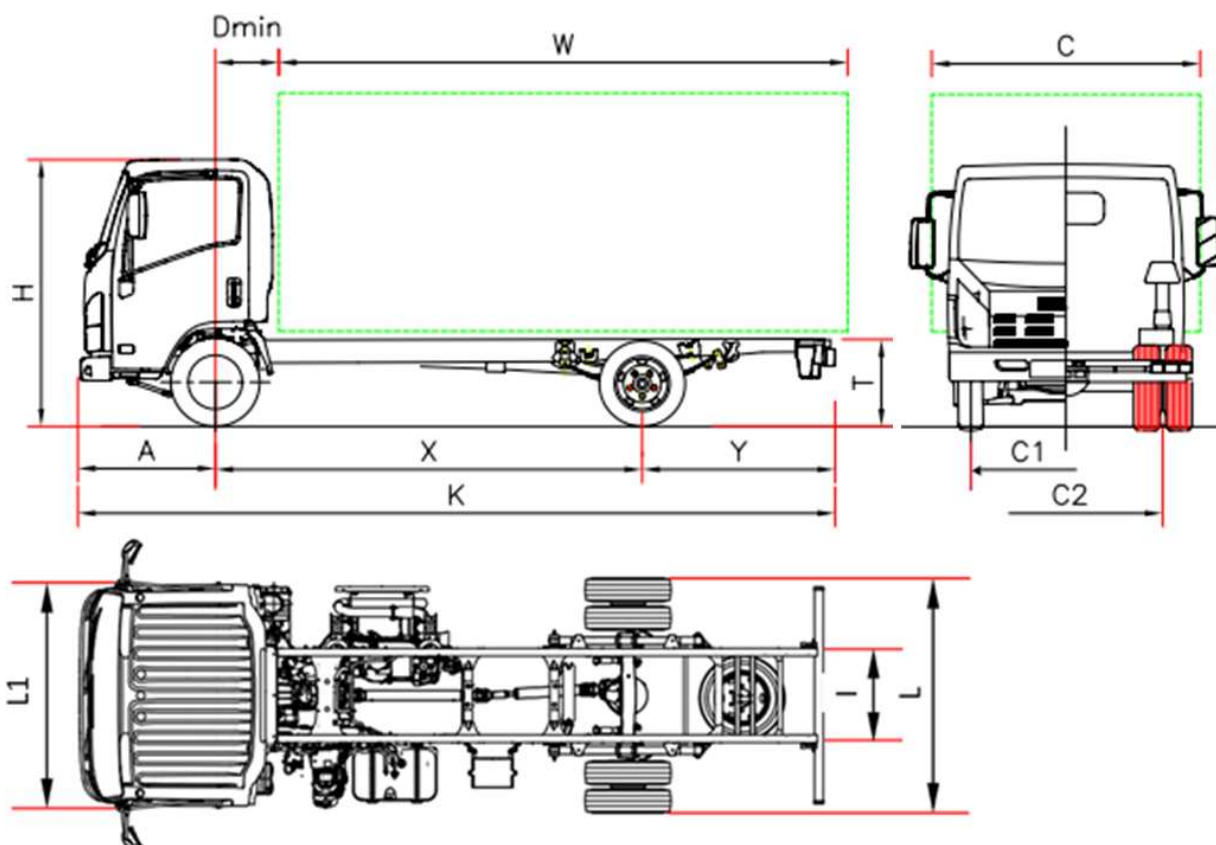

## NPR75 - P 75 Série Bleu

		P 75 F	P 75 H	P 75 K	P 75 M	P 75 Q
<b>ROZMĚRY (mm)</b>						
Rozvor	X	2900 <sup>(1)</sup>	3365	3815	4475	5300 (*)
D min.	Dmin	710				
Celková délka vozidla bez nástavby	K	5570	6040	6690	7870	9250
Přední převis	A	1110				
Délka nástavby (min/max) <sup>(1)</sup>	W	3750/4065	4215/4530	4865/5180	6045/6360	7430/7745
Zadní převis podvozku	Y	1560	1560	1760	2280	2840
Výška podvozku	T	800				
Výška kabiny	H	2265				
Šířka zadní nápravy	L	2115				
Šířka kabiny <sup>(2)</sup>	L1	2040				
Max. šířka vozidla <sup>(3)</sup>	C	2345				
Šířka podvozku	I	850				
Přední rozchod	C1	1680				
Zadní rozchod	C2	1650				
<b>HMOTNOSTI (kg)</b>						
Hmotnost vozidla v provozním stavu <sup>(4)</sup>		2830	2830	2850	2905	3025
Hmotnost na přední/zadní nápravu		1840/990	1830/1000	1860/990	1930/975	1970/1055
Celková povolená hmotnost vozidla		7500				
Přípustné zatížení přední / zadní nápravy		3100/6000				
Přípustná hmotnost přívěsu		3500				

<sup>(1)</sup> délka nástavby se vztahuje na vozidlo rovnoměrně zatížené až po největší přípustné zatížení náprav (rozměry podle COC listu bez změny podvozku)

<sup>(2)</sup> bez bočních směrových světel a držáků zpětných zrcátek

<sup>(3)</sup> možné šířky kabiny s volitelnými zpětnými zrcátky: 2040/2170 - 2170/2345 - 2345/2500

<sup>(4)</sup> včetně náradí, náhradního kola, plné nádrže, řidiče, bez volitelné výbavy. Hmotnost full optional: rozvor F: 2945 kg (1918/1027); H: 2945 kg (1908/1037); K: 2967 kg (1940/1027); M: 3020 kg (2008/1012); Q: 3140 kg (2058/1082). Převodovka NEES +35 kg (25/10)

(\*) upravený rozvor

## 5.2 Série Bleu - 7,5 t

Rozvor (mm) F 2900 - H 3365 - K 3815 - M 4475 - Q 5300

<b>Verze a výbava:</b>	NEES 2 + TEMPOMAT Řízení pravostranné rozvor H (dle dostupnosti a dodací lhůty)	
<b>Standardní výbava:</b>	<ul style="list-style-type: none"> <li>• EGR - DPD (filtr pevných částic)</li> <li>• SCR s Ad-Blue®</li> <li>• Palubní počítač</li> <li>• Motorová brzda</li> <li>• Odpružené sedadlo</li> <li>• Mlhová světla</li> </ul> <ul style="list-style-type: none"> <li>• Zpátečka se zvukovou signalizací</li> <li>• Immobilizér</li> <li>• Nastavitelný volant</li> <li>• Elektrické ovládání oken</li> <li>• Elektrická a vyhřívaná vnější zpětná zrcátka</li> </ul> <ul style="list-style-type: none"> <li>• Autorádio CD - MP3</li> <li>• Ruční nastavení světlometů</li> <li>• Denní svícení</li> <li>• Centrální zamykání dveří s dálkovým ovládním</li> <li>• Omezovač rychlosti (90 km/h)</li> </ul>	
<b>Doplňky:</b>	Klimatizace Odpružené sedadlo pro pravostranné řízení upravený rozvor	
<b>Motor:</b>	ISUZU 4HK1E6C A Diesel 4 - válec, mezichladič stlačeného vzduchu, přímé vstřikování common rail, přívod paliva pomocí turbodmychadla s variabilní geometrií lopatek. Obsah motoru: 5193 cm <sup>3</sup> Výkon motoru: 140kW (190HP) / 2600 ot/min Kрутící moment: 510 Nm / 1600 - 2800 ot/min Verze EURO VI podle směrnice 595/2009*64/2012; znečišťující emise: cyklus WHSC NOx=0,1018 g/kWh; PT=0,0006 g/kWh	
<b>Bezpečnost:</b>	<b>ABS, ESC (Electronic Stability Control) + ASR</b> Airbag řidiče a spolujezdce.	
<b>Nádrž:</b>	90 l	Ad-Blue® 16 l
<b>Převodovka:</b>	6ti-stupňová převodovka MZZ6F 6.369 - 3.767 - 1.966 - 1.355 - 1.000 - 0.782 zpětná rychlost 6.369; převodový poměr: 4.100 (41/10)	
<b>Řídicí páka:</b>	MANUÁLNÍ	NEES 2 Automatický nebo sekvenční spínač
<b>Spojka:</b>	Jednokotoučová suchá	Spojka lamelová v olejové lázni a hydrodynamická spojka
<b>Počet míst:</b>	3	
<b>Nápravy:</b>	2, zadní náprava poháněna a s dvoumontáží	
<b>Pneumatiky:</b>	Přední 215/75 R17,5 jednomontáž, zadní 215/75 R17,5 dvoumontáž	
<b>Brzdy:</b>	Kotoučové přední a zadní brzdy podle normy CEE s hydraulickým okruhem na 4 kola, pedálové ovládání s podtlakovým posilovačem s nezávislým okruhem na obou nápravách. Ruční parkovací brzda na spojovacím hřídeli	
<b>Zavěšení kol:</b>	Přední a zadní parabolické pružiny s gumovými dorazy, hydraulické teleskopické dvoučinné tlumiče, přední a zadní stabilizátor	
<b>Elektrický systém:</b>	Napětí 24V, alternátor 80A - 2 akumulátory 100 Ah	



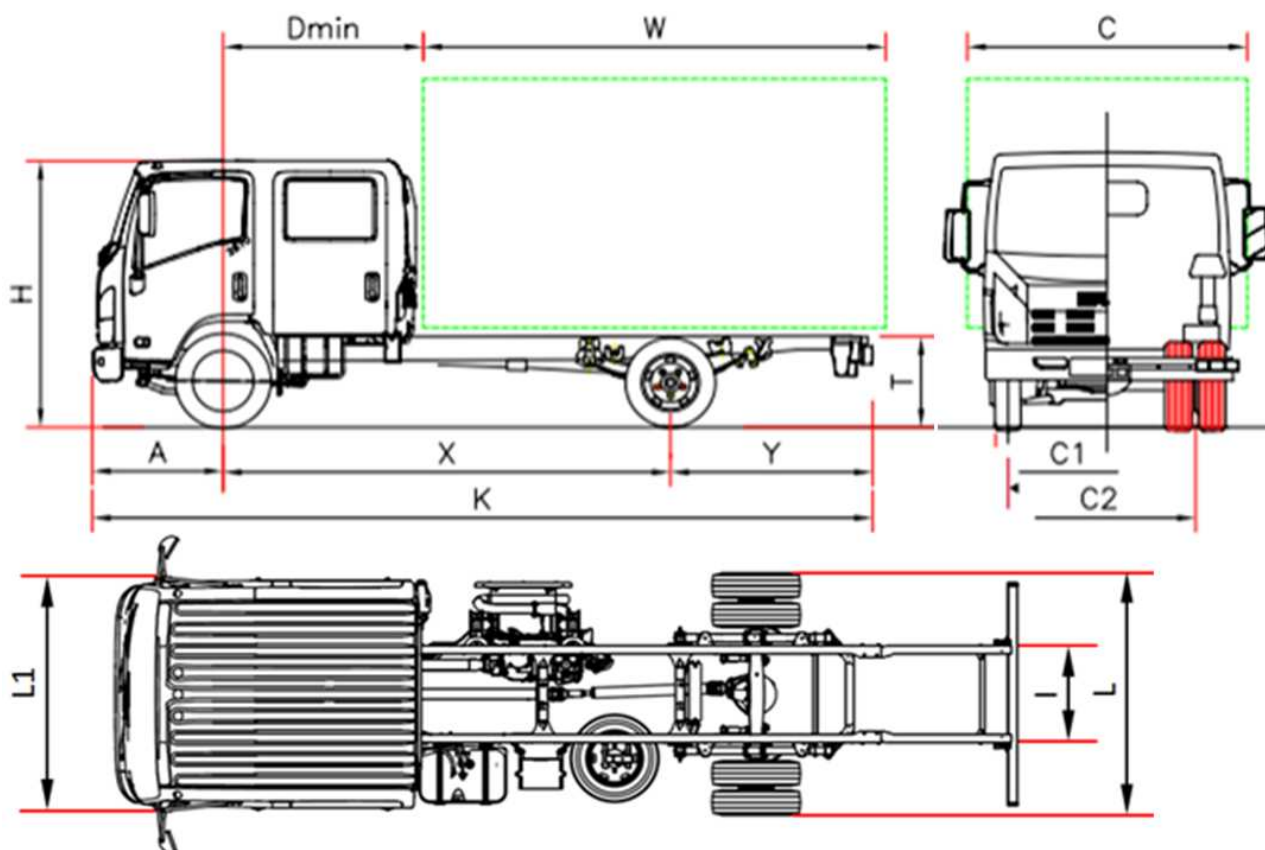

## NPR75 - P 75 CREW Série Bleu

		P 75 H	P 75 M	P 75 Q
<b>ROZMĚRY (mm)</b>				
Rozvor	X	3365	4475	5300 <sup>(*)</sup>
D min.	Dmin		1700	
Celková délka vozidla bez nástavby	K	6040	7870	9250
Přední převis	A		1110	
Délka nástavby (min/max) <sup>(1)</sup>	W	3225/3540	5055/5370	6440/6755
Zadní převis podvozku	Y	1560	2280	2840
Výška podvozku	T		800	
Výška kabiny	H		2280	
Šířka zadní nápravy	L		2115	
Šířka kabiny <sup>(2)</sup>	L1		2040	
Max. šířka vozidla <sup>(3)</sup>	C		2345	
Šířka podvozku	I		850	
Přední rozchod	C1		1680	
Zadní rozchod	C2		1650	
<b>HMOTNOSTI (kg)</b>				
Hmotnost vozidla v provozním stavu <sup>(4)</sup>		3160	3160	3280
Hmotnost připadající na přední / zadní nápravu		2120/1040	2090/1070	2140/1140
Celková povolená hmotnost vozidla			7500	
Přípustné zatížení přední / zadní nápravy			3100/6000	
Přípustná hmotnost přívěsu			3500	
<sup>(1)</sup> délka nástavby se vztahuje na vozidlo rovnoměrně zatížené až po největší přípustné zatížení náprav (rozměry podle COC listu bez změny podvozku) <sup>(2)</sup> bez bočních směrových světel a držáků zpětných zrcátek <sup>(3)</sup> možné šířky kabiny s volitelnými zpětnými zrcátky: 2040/2170 - 2170/2345 - 2345/2500 <sup>(4)</sup> včetně nářadí, náhradního kola, plné nádrže, řidiče, bez volitelné výbavy. Hmotnost full optional: rozvor H: 3271 kg (2194/1077); M: 3271 kg (2164/1107); Q: 3391 kg (2214/1177). Převodovka NEES +35 Kg (25/10) <sup>(*)</sup> upravený rozvor				

## CREW 5.2 Série Bleu - 7,5t

## Rozvor (mm) H 3365 - M 4475 - Q 5300

<b>Verze a výbava:</b>	NEES 2 + TEMPOMAT	
<b>Standardní výbava:</b>	<ul style="list-style-type: none"> <li>• EGR - DPD (filtr pevných částí)</li> <li>• SCR s Ad-Blue®</li> <li>• Palubní počítač</li> <li>• Motorová brzda</li> <li>• Omezovač rychlosti (90 km/h)</li> <li>• Zpátečka se zvukovou signalizací</li> <li>• Immobilizér</li> <li>• Nastavitelný volant</li> <li>• Elektrické ovládání oken</li> <li>• Vyhřívaná vnější zpětná zrcátka</li> <li>• Autorádio CD - MP3</li> <li>• Ruční nastavení světlometů</li> <li>• Denní svícení</li> <li>• Centrální zamykání dveří s dálkovým ovládáním</li> <li>• Mlhová světla</li> </ul>	
<b>Doplňky:</b>	Klimatizace upravený rozvor	
<b>Motor:</b>	ISUZU 4HK1E6C A Diesel 4 - válec, mezichladič stlačeného vzduchu, přímé vstřikování common rail, přívod paliva pomocí turbodmychadla s variabilní geometrií lopatek. Obsah motoru: 5193 cm <sup>3</sup> Výkon motoru: 140kW (190HP) /2600 ot/min Kroučící moment: 510 Nm /1600 - 2800 ot/min Verze EURO VI podle směrnice 595/2009*64/2012; znečišťující emise: Cyklus WHSC NOx=0,1018 g/kWh; PT=0,0006 g/kWh	
<b>Bezpečnost:</b>	<b>ABS, ESC (Electronic Stability Control) + ASR</b> Airbag řidiče a spolujezdce	
<b>Nádrž:</b>	90 l	Ad-Blue® 16 l
<b>Převodovka:</b>	6ti –stupňová převodovka MZZ6F 6.369 - 3.767 - 1.966 - 1.355 - 1.000 - 0.782 zpětná rychlost 6.369; převodový poměr: 4.100 (41/10)	
<b>Řídicí páka:</b>	MANUÁLNÍ	NEES 2 Automatický nebo sekvenční spínač
<b>Spojka:</b>	Jednokotoučová suchá	Spojka lamelová v olejové lázni a hydrodynamická spojka
<b>Počet míst:</b>	7, dvojitá kabina - Crew	
<b>Nápravy:</b>	2, zadní náprava poháněna a s dvoumontáží	
<b>Pneumatiky:</b>	Přední 215/75 R17,5 jednomontáž, zadní 215/75 R17,5 dvoumontáž	
<b>Brzdy:</b>	Kotoučové přední a zadní brzdy podle normy CEE s hydraulickým okruhem na 4 kola, pedálové ovládání s podtlakovým posilovačem s nezávislým okruhem na obou nápravách. Ruční parkovací brzda na spojovacím hřídeli	
<b>Zavěšení kol:</b>	Přední a zadní parabolické pružiny s gumovými dorazy, hydraulické teleskopické dvoučinné tlumiče, přední a zadní stabilizátor	
<b>Elektrický systém:</b>	Napětí 24V, alternátor 80A - 2 akumulátory 100 Ah	

ISUZU



# SÉRIE F

## Obsah

### Verze Euro VI

11 t	40-43
<hr/>	
12 t	44-45

Ceny jsou bez dopravy a bez DPH

---

Poznámka: Barvy karoserií vozidel se mohou případně mírně lišit od barev na fotografiích v prospektu

## Mechanické odpružení - 11 t

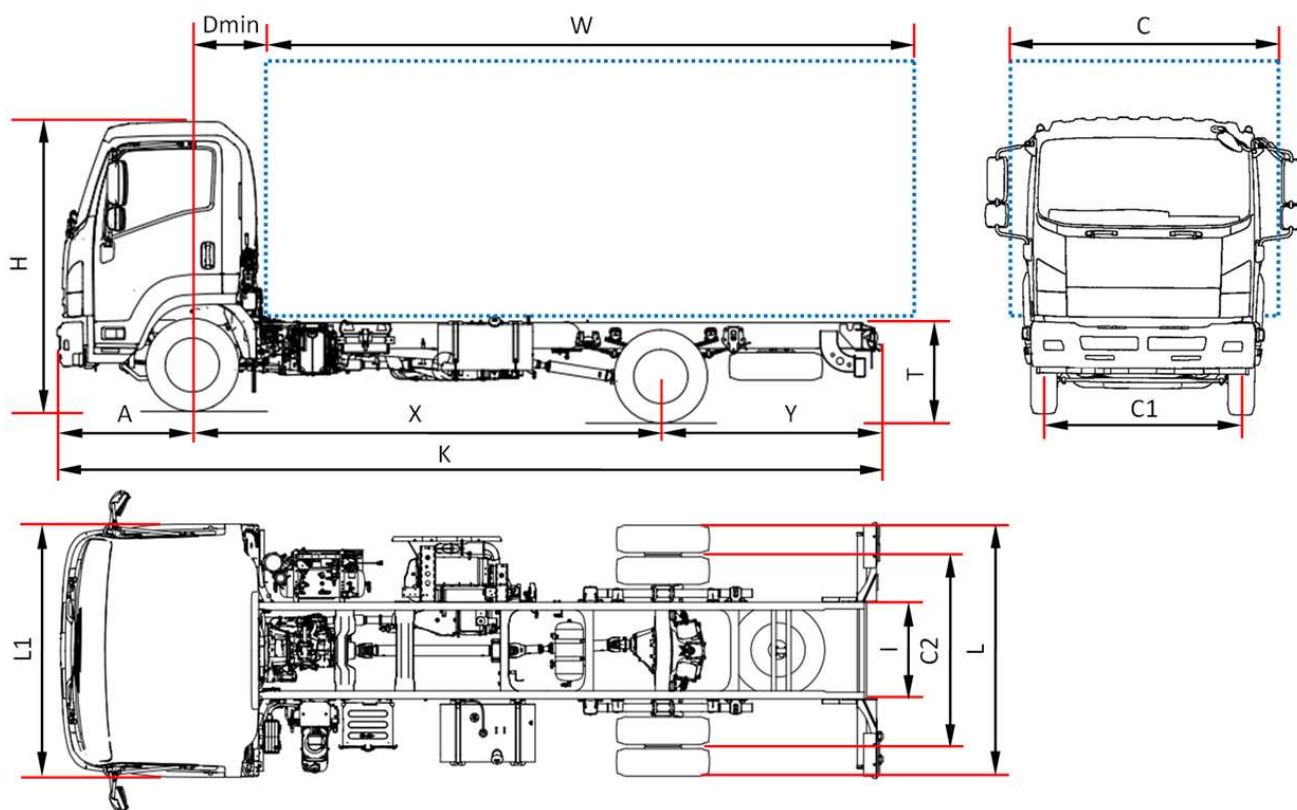

## FRR90 – F 11

		F 11 H	F 11 K	F 11 M	F 11 N
<b>ROZMĚRY (mm)</b>					
Rozvor	X	3410	4060	4660	4990
D min.	Dmin	710			
Celková délka vozidla bez nástavby	K	6010	7000	7900	8350
Přední převis	A	1170			
Délka nástavby (min/max) <sup>(1)</sup>	W	4130/4480	5120/5470	6020/6370	6470/6820
Zadní převis podvozku	Y	1430	1770	2070	2190
Výška podvozku	T	875	930	930	930
Výška kabiny	H	2510	2510	2510	2505
Šířka zadní nápravy	L	2170			
Šířka kabiny <sup>(2)</sup>	L1	2195			
Max. šířka vozidla <sup>(3)</sup>	C	2500/2550			
Šířka podvozku	I	840			
Přední rozchod	C1	1795			
Zadní rozchod	C2	1660			
<b>HMOTNOSTI (kg)</b>					
Hmotnost vozidla v provozním stavu <sup>(4)</sup>		3640	3715	3740	3780
Hmotnost připadající na přední/zadní nápravu		2375/1265	2370/1345	2395/1345	2415/1365
Celková povolená hmotnost vozidla		11000			
Přípustné zatížení přední / zadní nápravy		4000/7600			
Přípustná hmotnost přívěsu		3500			
<sup>(1)</sup> délka nástavby se vztahuje na vozidlo rovnoměrně zatížené až po největší přípustné zatížení náprav (rozměry podle COC listu bez změny podvozku) <sup>(2)</sup> bez bočních směrových světel a držáků zpětných zrcátek <sup>(3)</sup> možné šířky kabiny s volitelnými zpětnými zrcátky: 2195/2286 - 2286/2406 - 2500/2550 <sup>(4)</sup> včetně nářadí, náhradního kola, plné nádrže, řidiče, bez volitelné výbavy. Převodovka NEES: +25 kg					

## Mechanické odpružení - 11 t

## Rozvor (mm) H 3410 - K 4060 - M 4660 - N 4990

<b>Verze a výbava:</b>	NEES 2 s HSA a ASR		
<b>Standardní výbava:</b>	<ul style="list-style-type: none"> <li>• EGR - DPD (filtr pevných částic)</li> <li>• SCR s Ad-Blue®</li> <li>• Palubní počítač</li> <li>• Klimatizace</li> <li>• Omezovač rychlosti (90 km/h)</li> <li>• Mechanická uzávěrka diferenciálu</li> <li>• Zpátečka se zvukovou signalizací</li> <li>• Immobilizér</li> <li>• Nastavitelný volant</li> <li>• Vzduchově odpružené sedadlo</li> <li>• Elektrické ovládání oken</li> <li>• Elektrické a vyhřívaná vnější zpětná zrcátka</li> <li>• Autorádio CD - MP3</li> <li>• Motorová brzda</li> <li>• Denní svícení</li> <li>• Centrální zamykání dveří s dálkovým ovládáním</li> <li>• Tempomat</li> <li>• Mlhová světla</li> </ul>		
<b>Motor:</b>	<p>ISUZU 4HK1E6C A Diesel 4 - válec, mezichladič stlačeného vzduchu, přímé vstřikování common rail, přívod paliva pomocí turbodmychadla variabilní geometrií lopatek. Obsah motoru: 5193 cm<sup>3</sup>  Výkon motoru: 154kW (210HP) / 2400 ot/min  Kroutcí moment: 706 Nm / 1600 ot/min  Verze EURO VI podle směrnice 595/2009*64/2012; znečišťující emise:  WHSC (g/kWh): CO=0,0113; THC=0,0098; NOx=0,1018; PT=0,0006;  WHTC (g/kWh): CO=0,0228; THC=0,0137; NOx=0,3413; PT=0,0013;</p>		
<b>Nádrž:</b>	Palivo	140 l	Ad-Blue 16 l
<b>Bezpečnost:</b>	Airbag řidiče; ABS		
<b>Převodovka:</b>	6ti - stupňová MZW6P - 6.615 - 4.095 - 2.358 - 1.531 - 1.000 - 0.722 zpětná rychlost 6.615; převodový poměr: 4.333 (39/9)		
<b>Řídicí páka:</b>	MANUÁLNÍ	NEES 2 Automatický nebo sekvenční spínač	
<b>Spojka:</b>	Jednokotoučová suchá	Spojka lamelová v olejové lázni a hydrodynamická spojka	
<b>Počet míst:</b>	3		
<b>Nápravy:</b>	2, zadní náprava poháněna a s dvoumontáží		
<b>Pneumatiky:</b>	Přední 235/75 R17,5 jednomontáž, zadní 235/75 R17,5 dvoumontáž		
<b>Brzdy:</b>	Přední a zadní bubnové brzdy podle normy CEE se 4-cestným ABS, pneumactico-hydraulický systém s 2 nezávislými okruhy. Motorová brzda. Parkovací brzda na zadní nápravě.		
<b>Zavěšení kol:</b>	Přední: listové pružiny, dvoučinný hydraulický tlumič, stabilizátor Zadní: listové pružiny, dvoučinný hydraulický tlumič		
<b>Elektrický systém:</b>	Napětí 24V, 2 akumulátory 115Ah; alternátor 90A		



## Vzduchové odpružení - 11 t

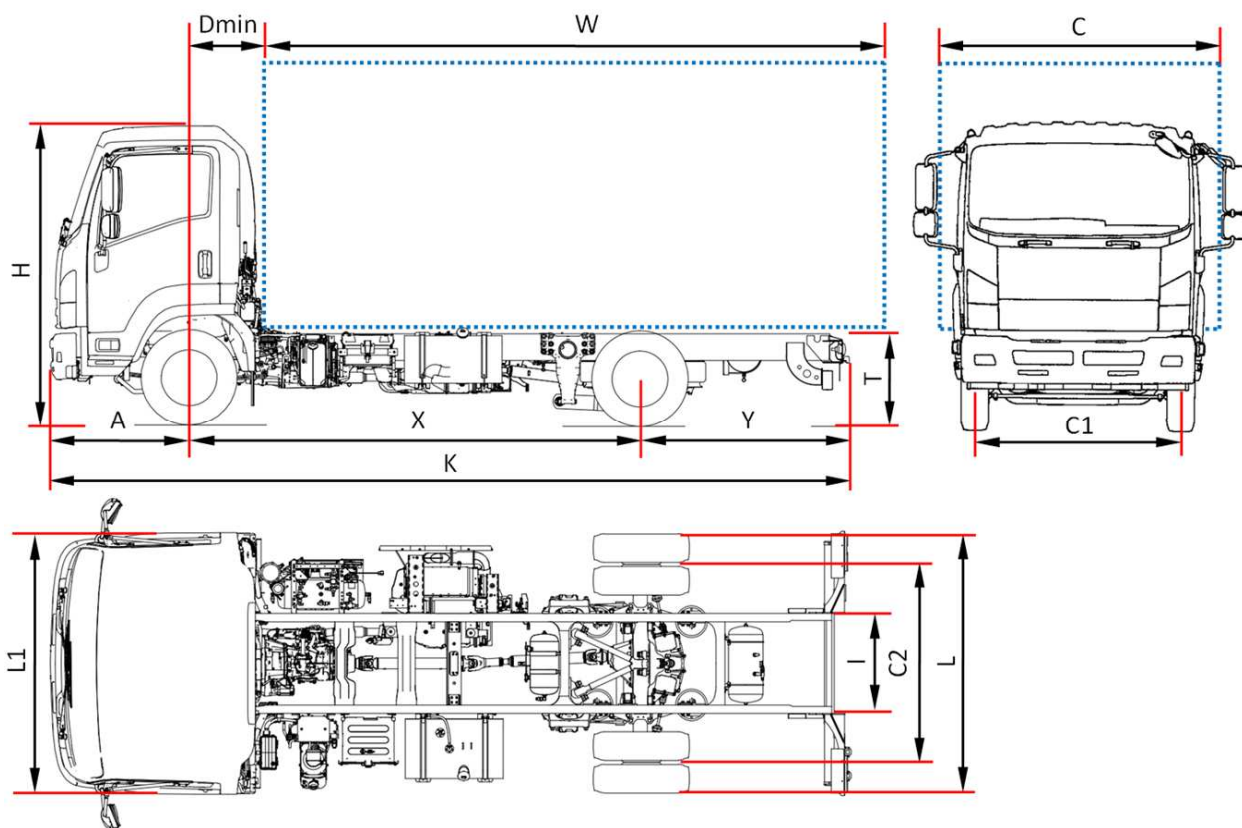

## FRR90 - F 11

		F 11 J	F 11 K	F 11 M	F 11 N
<b>ROZMĚRY (mm)</b>					
Rozvor	X	3790	4060	4660	4990
D min.		710			
Celková délka vozidla bez nástavby	K	6580	7000	7900	8350
Přední převis	A	1170			
Délka nástavby (min/max) <sup>(1)</sup>	W	4700/5050	5120/5470	6020/6370	6530/6880
Zadní převis podvozku	Y	1620	1770	2070	2190
Výška podvozku	T	760			
Výška kabiny	H	2505			
Šířka zadní nápravy	L	2170			
Šířka kabiny <sup>(2)</sup>	L1	2195			
Max. šířka vozidla <sup>(3)</sup>	C	2406/2500			
Šířka podvozku	I	840			
Přední rozchod	C1	1795			
Zadní rozchod	C2	1660			
Průměr otáčení	m	12,5	14,4	16,1	17,0
<b>HMOTNOSTI (kg)</b>					
Hmotnost vozidla v provozním stavu <sup>(4)</sup>		3765	3780	3825	3855
Hmotnost připadající na přední/zadní nápravu		2355/1410	2350/1430	2375/1450	2395/1460
Celková povolená hmotnost vozidla		11000			
Přípustné zatížení přední / zadní nápravy		4000/7600			
Přípustná hmotnost přívěsu		3500			
<sup>(1)</sup> délka nástavby se vztahuje na vozidlo rovnoměrně zatížené až po největší přípustné zatížení náprav (rozměry podle COC listu bez změny podvozku) <sup>(2)</sup> bez bočních směrových světel a držáků zpětných zrcátek <sup>(3)</sup> možné šířky kabiny s volitelnými zpětnými zrcátky: 2195/2286 - 2286/2406 - 2500/2550 <sup>(4)</sup> včetně nářadí, náhradního kola, plné nádrže, řidiče, bez volitelné výbavy. Převodovka NEES: +25 kg					

## Vzduchové odpružení - 11 t

## Rozvor (mm) J 3790 - J 4060 - M 4660 - N 4990

<b>Verze a výbava:</b>	NEES 2 s HSA a ASR		
<b>Standardní výbava:</b>	<ul style="list-style-type: none"> <li>• EGR - DPD (filtr pevných částic)</li> <li>• SCR s Ad-Blue®</li> <li>• Palubní počítač</li> <li>• Klimatizace</li> <li>• Omezovač rychlosti (90 km/h)</li> <li>• Immobilizér</li> <li>• Zpátečka se zvukovou signalizací</li> <li>• Nastavitelný volant</li> <li>• Vzduchové odpružené sedadlo</li> <li>• Elektrické ovládání oken</li> <li>• Elektrické a vyhřívaná vnější zpětná zrcátka</li> <li>• Autorádio CD - MP3</li> <li>• Denní svícení</li> <li>• Centrální zamykání dveří s dálkovým ovládáním</li> <li>• Tempomat</li> <li>• Motorová brzda</li> <li>• Mlhová světla</li> </ul>		
<b>Motor:</b>	<p>ISUZU 4HK1E6C A Diesel 4 - válec, mezichladič stlačeného vzduchu, přímé vstřikování common rail, přívod paliva pomocí turbodmychadla variabilní geometrií lopatek. Obsah motoru: 5193 cm<sup>3</sup>  Výkon motoru: 154kW (210HP) / 2400 ot/min  Kroutilý moment: 706Nm / 1600 ot/min  Verze EURO VI podle směrnice 595/2009*64/2012; znečišťující emise:  WHSC (g/kWh): CO=0,0113; THC=0,0098; NOx=0,1018; PT=0,0006;  WHTC (g/kWh): CO=0,0228; THC=0,0137; NOx=0,3413; PT=0,0013;</p>		
<b>Nádrž:</b>	Palivo	140 l	Ad-Blue® 16 l
<b>Bezpečnost:</b>	Airbag řidiče; ABS		
<b>Převodovka:</b>	6ti - stupňová MZW6P - 6.615 - 4.095 - 2.358 - 1.531 - 1.000 - 0.722 zpětná rychlost 6.615; převodový poměr: 4.333 (39/9)		
<b>Řídicí páka:</b>	MANUÁLNÍ	NEES 2 Automatický nebo sekvenční spínač	
<b>Spojka:</b>	Jednokotoučová suchá	Spojka lamelová v olejové lázni a hydrodynamická spojka	
<b>Počet míst:</b>	3		
<b>Nápravy:</b>	2, zadní náprava poháněna a s dvoumontáží		
<b>Pneumatiky:</b>	Přední 235/75 R17,5 jednomontáž, zadní 235/75 R17,5 dvoumontáž		
<b>Brzdy:</b>	Přední a zadní bubnové brzdy podle normy CEE se 4-cestným ABS, pneumactico-hydraulický systém s 2 nezávislými okruhy. Motorová brzda. Parkovací brzda na zadní nápravě.		
<b>Zavěšení kol:</b>	Přední: listové pružiny, dvoučinný hydraulický tlumič, stabilizátor Zadní: pneumatické se 4 vzduchovými měchy, elektronicky řízené diagnostikou, stabilizátor a hydraulické teleskopické tlumiče		
<b>Elektrický systém:</b>	Napětí 24V, 2 akumulátory 115Ah; alternátor 90A		

## Vzduchové odpružení - 12 t

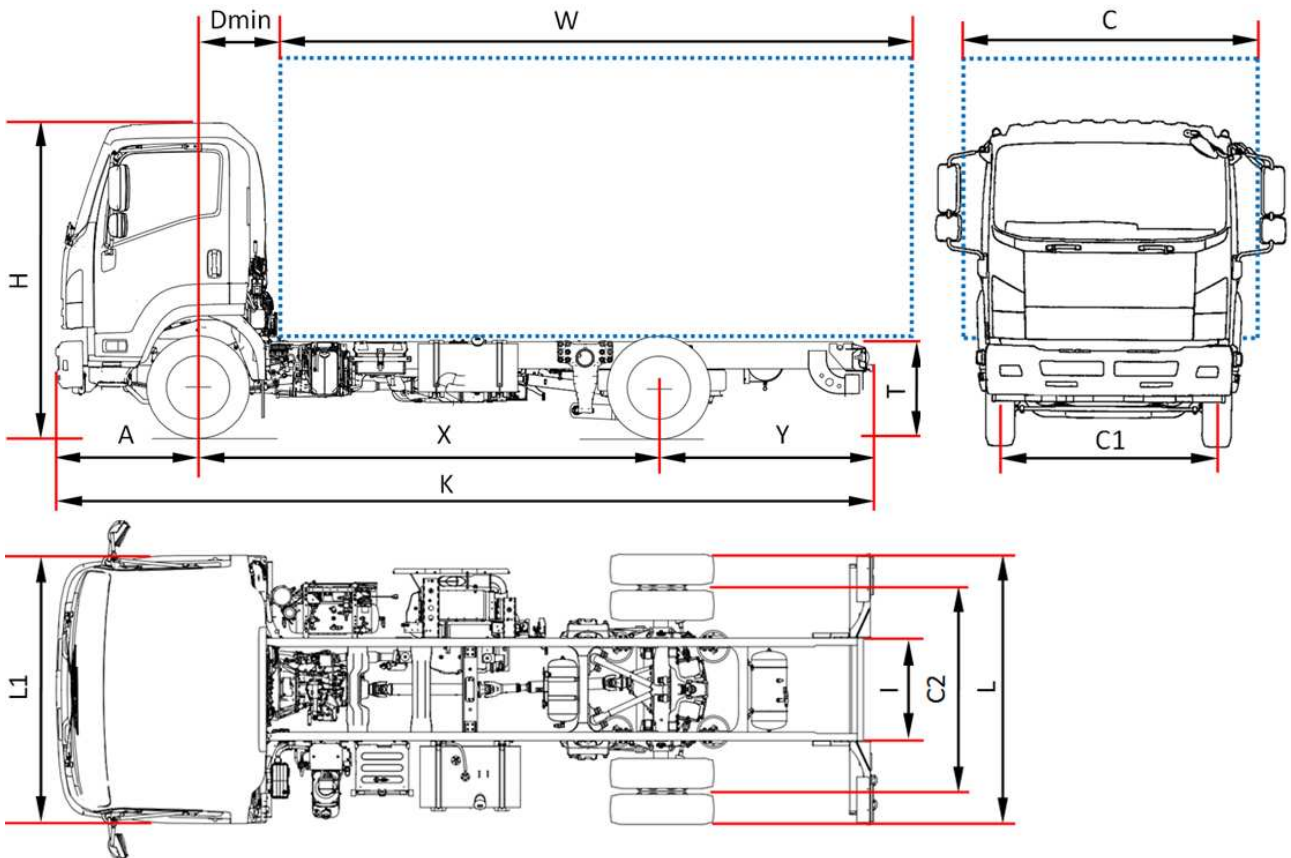

## FSR90 – F 12

		F 12 J	F 12 L	F 12 N
<b>ROZMĚRY (mm)</b>				
Rozvor	X	3790	4360	4990
D min.	Dmin	710		
Celková délka vozidla bez nástavby	K	6620	7490	8390
Přední převis	A	1175		
Délka nástavby (min/max) <sup>(1)</sup>	W	4735/5085	5605/5955	6505/6855
Zadní převis podvozku	Y	1665	1955	2225
Výška podvozku	T	785		
Výška kabiny	H	2585	2585	2580
Šířka zadní nápravy	L	2205		
Šířka kabiny <sup>(2)</sup>	L1	2195		
Max. šířka vozidla <sup>(3)</sup>	C	2500/2550		
Šířka podvozku	I	840		
Přední rozchod	C1	1805		
Zadní rozchod	C2	1670		
<b>HMOTNOSTI (kg)</b>				
Hmotnost vozidla v provozním stavu <sup>(4)</sup>		4155	4215	4285
Hmotnost připadající na přední/zadní nápravu		2650/1505	2690/1525	2715/1570
Celková povolená hmotnost vozidla		11990		
Přípustné zatížení přední / zadní nápravy		4480/8480		
Přípustná hmotnost přívěsu		3500		
<sup>(1)</sup> délka nástavby se vztahuje na vozidlo rovnoměrně zatížené až po největší přípustné zatížení náprav (rozměry podle COC listu bez změny podvozku) <sup>(2)</sup> bez bočních směrových světel a držáků zpětných zrcátek <sup>(3)</sup> možné šířky kabiny s volitelnými zpětnými zrcátky: 2195/2286 - 2286/2406 - 2500/2550 <sup>(4)</sup> včetně nářadí, náhradního kola, plné nádrže, řidiče, bez volitelné výbavy. Převodovka NEES: +25 kg				

## Vzduchové odpružení - 12 t

## Rozvor (mm) J 3790 - L 4360 - N 4990

<b>Verze a výbava:</b>	NEES 2 s HSA a ASR		
<b>Standardní výbava:</b>	<ul style="list-style-type: none"> <li>• EGR - DPD (filtr pevných částic)</li> <li>• SCR s Ad-Blue®</li> <li>• Palubní počítač</li> <li>• Klimatizace</li> <li>• Omezovač rychlosti (90 km/h)</li> <li>• Zpátečka se zvukovou signalizací</li> <li>• Immobilizér</li> <li>• Nastavitelný volant</li> <li>• Vzduchové odpružené sedadlo</li> <li>• Elektrické ovládání oken</li> <li>• Elektrické a vyhřívaná vnější zpětná zrcátka</li> <li>• Autorádio CD - MP3</li> <li>• Denní svícení</li> <li>• Centrální zamykání dveří s dálkovým ovládáním</li> <li>• Tempomat</li> <li>• Motorová brzda</li> <li>• Mlhová světla</li> </ul>		
<b>Motor:</b>	<p>ISUZU 4HK1E6C A Diesel 4 - válec, mezichladič stlačeného vzduchu, přímé vstřikování common rail, přívod paliva pomocí turbodmychadla variabilní geometrií lopatek. Obsah motoru: 5193 cm<sup>3</sup>  Výkon motoru: 177 kW (240HP) /2400 ot/min  Kroutilý moment: 765 Nm /1600 ot/min  Verze EURO VI podle směrnice 595/2009*64/2012; znečišťující emise:  WHSC (g/kWh): CO=0,0113; THC=0,0098; NOx=0,1018; PT=0,0006;  WHTC (g/kWh): CO=0,0228; THC=0,0137; NOx=0,3413; PT=0,0013;</p>		
<b>Nádrž:</b>	Palivo	140 l	Ad-Blue® 16 l
<b>Bezpečnost:</b>	Airbag řidiče; ABS		
<b>Převodovka:</b>	6ti- stupňová MZW6P - 6.615 - 4.095 - 2.358 - 1.531 - 1.000 - 0.722 zpětná rychlost 6.615; převodový poměr: 4.555 (41/9)		
<b>Řídicí páka:</b>	MANUÁLNÍ	NEES 2 Automatický nebo sekvenční spínač	
<b>Spojka:</b>	Jednokotoučová suchá	Spojka lamelová v olejové lázni a hydrodynamická spojka	
<b>Počet míst:</b>	3		
<b>Nápravy:</b>	2, zadní náprava poháněna a s dvoumontáží		
<b>Pneumatiky:</b>	Přední 245/75 R19,5 jednomontáž, zadní 245/75 R19,5 dvoumontáž		
<b>Brzdy:</b>	Přední a zadní bubnové brzdy podle normy CEE se 4-cestným ABS, pneumactico-hydraulický systém s 2 nezávislými okruhy. Motorová brzda. Parkovací brzda na zadní nápravě.		
<b>Zavěšení kol:</b>	Přední: listové pružiny, dvoučinný hydraulický tlumič, stabilizátor Zadní: pneumatické se 4 vzduchovými měchy, elektronicky řízené diagnostikou, stabilizátor a hydraulické teleskopické tlumiče		
<b>Elektrický systém:</b>	Napětí 24V, 2 akumulátory 115Ah; alternátor 90A		

# ISUZU

*Série Bleu* 

## KATALÓG PRODUKTŮ 2015 SÈRIE N-F

Verze Euro 5b+

Další informace naleznete:

### ISUZU MOTORS LIMITED

[www.isuzutrucks.cz](http://www.isuzutrucks.cz)

[www.isuzutrucks.sk](http://www.isuzutrucks.sk)

[www.isuzutrucks.pl](http://www.isuzutrucks.pl)

[www.graditelj-group.com](http://www.graditelj-group.com)

[www.isuzu.it](http://www.isuzu.it)

[www.isuzu.fr](http://www.isuzu.fr)

[www.isuzu.ch](http://www.isuzu.ch)

[www.isuzu.es](http://www.isuzu.es)

[www.isuzuromania.com.ro](http://www.isuzuromania.com.ro)

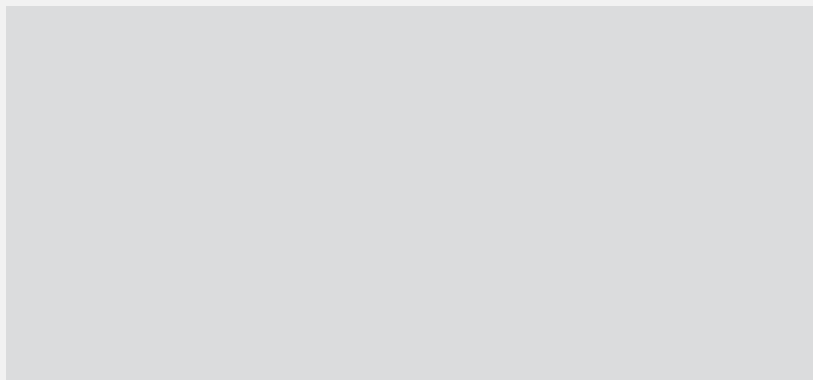

ISUZU si vyhrazuje právo změnit speciální provedení a speciální výbavu bez předchozího oznámení. Podrobnosti speciálních provedení a speciální výbavy, uvedených výše, resp. vyobrazených v tomto prospektu, podléhají změnám ve smyslu místních předpisů a zákonem stanovených požadavků. Prosím, informujte se u svého prodejce ISUZU ve Vašem městě a vyžádejte si podrobnější informace o všech možných změnách, které jsou potřeba

Midi Europe doporučuje:

